

RAIDER POWER TOOLS



workpiece length: 600mm

workpiece diameter: 250 mm

RAIDER[®] Power Tools

Contents

2	BG	схема
3	BG	оригинална инструкция за употреба
8	EN	original instructions' manual
13	RO	instrucțiuni de folosire originale
18	SR	originalno uputstvo za upotrebu
23	MK	изворно упатство за работа
29	SL	izvirna navodila za uporabo
34	RU	оригинальное руководство пользователя
40	EL	πρωτοτυπο οδηγιων χρησης
46	HR	originalne upute za rad

- Струг за Дърво
- Wood Lathe
- Strung ptr. Lemn
- Glodalica Za Drvo
- Струг за дрво
- Lesna Stružnica
- Токарный Станок по Дереву
- Ξύλουργικός Τόρνος
- Tokarilica za drvo

RD-WL04

USER'S MANUAL



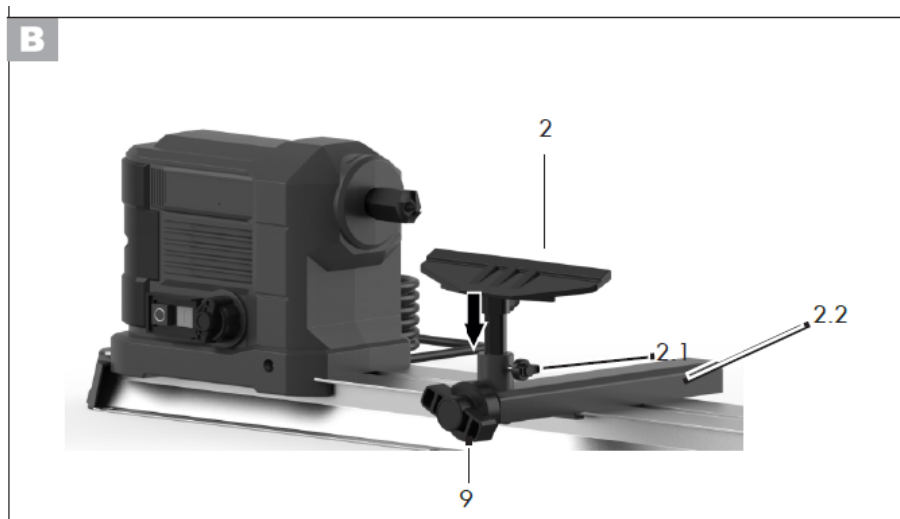
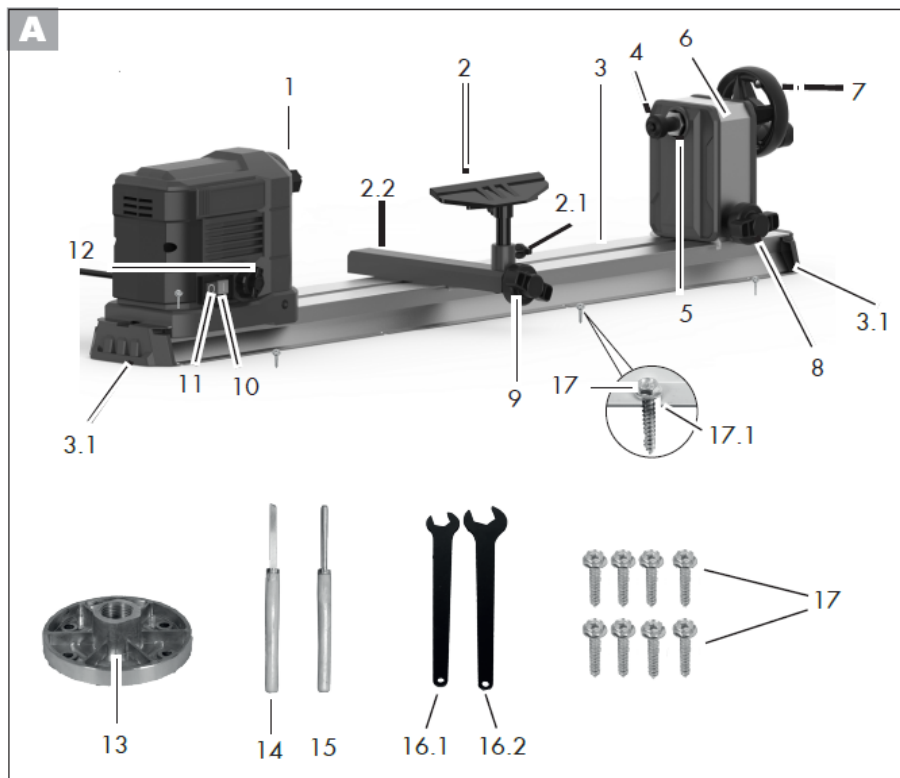

EN

- 1 4-edge lathe point
- 2 Tool table
- 2.1 Screw, height adjustment
- 2.2 Bottom part of tool table
- 3 Guide rail
- 3.1 End piece of guide rail
- 4 Centring tip
- 5 Locknut
- 6 Tailstock
- 7 Handwheel
- 8 Clamping screw, tailstock
- 9 Clamping screw, tool rest
- 10 On switch
- 11 Off switch
- 12 Speed regulator
- 13 Face plate
- 14 Woodturning chisel, flat/slanted
- 15 Woodturning chisel, hollow
- 16.1 Open-ended spanner, 17 mm
- 16.2 Open-ended spanner, 24 mm
- 17 Mounting screws

BG

- 1 4-кантов струг
- 2 Маса с инструменти
- 2.1 Винт, регулиране на височината
- 2.2 Долната част на масата с инструменти
- 3 Водеща релса
- 3.1 Крайна част на водещата релса
- 4 Центриращ връх
- 5 Контрагайка
- 6 Задна стойка
- 7 Ръчно колело
- 8 Затягащ винт, задна част
- 9 Затягащ винт, опора за инструмента
- 10 Превключвател за включване
- 11 Превключвател за изключване
- 12 Регулатор на скоростта
- 13 Лицева плоча
- 14 Длето за струговане на дърво, плоско/наклонено
- 15 Длето за струговане на дърво, кухо
- 16.1 Гаечен ключ 17 мм
- 16.2 Гаечен ключ 24 мм
- 17 Монтажни винтове

Технически данни

параметър	мерна единица	стойност
модел	-	RD-WL04
номинално напрежение	V	230
номинална честота	Hz	50
мощност	W	600
работна дължина	mm	600
обороти	min ⁻¹	800-3000
звуково налягане L _{pa}	dB(A)	84.8
сила на звука L _{WA}	dB(A)	97.8
клас на защита	-	II

Уважаеми потребители,

Поздравления за покупката на машина от най-бързо развиващата се марка за електрически, бензинови и пневматични машини - RAIDER. При правилно инсталиране и експлоатация, RAIDER са сигурни и надеждни машини и работата с тях ще Ви достави истинско удоволствие. За Вашето удобство е изградена и отлична сервизна мрежа с 45 сервиза в цялата страна.

Преди да използвате тази машина, моля, внимателно се запознайте с настоящата “Инструкция за употреба”.

В интерес на Вашата безопасност и с цел осигуряване на правилната ѝ употреба, прочетете настоящите инструкции внимателно, включително препоръките и предупрежденията в тях. За избягване на ненужни грешки и инциденти, важно е тези инструкции да останат на разположение за бъдещи справки на всички, които ще ползват машината. Ако я продадете на нов собственик то “Инструкцията за употреба” трябва да се предаде заедно с него, за да може новия ползвател да се запознае със съответните мерки за безопасност и инструкциите за работа.

“Евромастер Импорт Експорт” ООД е упълномощен представител на производителя и собственик на търговската марка RAIDER. Адресът на управление на фирмата е гр. София 1231, бул. “Ломско шосе” 246, тел. +359 700 44 155, www.raider.bg; www.euromasterbg.com; e-mail: info@ euromasterbg.com.

От 2006 година във фирмата е въведена системата за управление на качеството ISO 9001:2008 с обхват на сертификацията: Търговия, внос, износ и сервиз на професионални и хоби електрически, пневматични и механични инструменти и обща железария. Сертификатът е издаден от Moody International Certification Ltd, England.

ВНИМАНИЕ!

Прочетете ръководство за употреба внимателно, за Ваша собствена безопасност, преди да пристъпите към експлоатация на машината!

Пиктограми за безопасност.



ВНИМАНИЕ! Съществува риск от нараняване или повреда на инструмента.



ВНИМАНИЕ! Преди започване на работа с инструмента се запознайте с инструкцията за експлоатация.



ВНИМАНИЕ! Използвайте защитни очила.

1. УКАЗАНИЯ ЗА БЕЗОПАСНА РАБОТА

При използване на електрически инструменти, с цел намаляване на риска от пожар, токов удар и наранявания, трябва да се спазват следните основни мерки за безопасност.

Прочетете изцяло настоящите указания, преди да пуснете в действие това изделие. Запазете настоящите указания:

1. Проверете напрежението, указано на фирмената табелка
2. Поддържайте работното си място чисто

Безпорядъкът на работното място увеличава опасността от трудови злополуки;

3. Съобразявайте се с условията на работното място

Не оставяйте инструментите си на дъжд. Не използвайте електроинструменти във влажна или мокра среда. Работете при добро осветление. Не използвайте електроинструменти в близост до леснозапалими течности или газове;

4. Предпазвайте се от токов удар

Избягвайте съприкосновение на тялото със заземени повърхности (напр. тръбопроводи, радиатори, кухненски печки, хладилници);

5. Не допускайте деца в опасна близост

Не позволявайте на външни лица да се докосват до инструментите ви или до захранващия шнур; дръжте ги на разстояние от работното си място.

6. Съхранявайте неизползваните инструменти на подходящо място

Съхранявайте инструментите, които не използвате в момента, в сухи заключени помещения, където не могат да бъдат достигнати от деца;

7. Не претоварвайте инструмента

Той ще свърши работата по-добре и по-безопасно в указания от производителя обхват;

8. Използвайте подходящия за работата инструмент

Не се опитвайте да накарате малки инструменти или приспособления да вършат работата на големи и мощни инструменти. Не използвайте инструментите за неспецифични дейности (напр. Не използвайте циркуляр за рязане на клони или на дънери);

9. Работете с подходящо работно облекло

Не носете широки дрехи или украшения; те могат да бъдат захванати от движещите се детайли на машината. При работа на открито се препоръчва носенето на предпазни гумени ръкавици и обувки със стабилен грайфер. Ако сте с дълга коса, носете предпазна мрежа;

10. Използвайте предпазни очила

Освен това използвайте дихателна или противопрахова маска, ако рязането е свързано с отделяне на прах;

11. Използвайте прахоуловители

Ако към уредите могат да се поставят приспособления за извличане и събиране на праха, осигурете тяхното поставяне и правилно използване;

12. Не увреждайте захранващия шнур

Никога не дръжте инструмента за захранващия шнур, никога не дърпайте шнура, за да изключите щепсела от контакта, и предпазвайте кабела от омасляване и допир до нагорещени предмети и остри ръбове;

13. Застопорявайте обработваното изделие

Използвайте затягащи скоби или менгеме за застопоряване на обработваното изделие; това е по-безопасно, отколкото ако го държите с ръка, а вие ще можете да използвате и двете си ръце за работа с инструмента;

14. Не се протягайте, за да достигнете предмети извън обсега ви даденият инструмент, може да предизвика рискова ситуация;

15. Поверявайте ремонта на инструмента само на квалифицирано лице

Този електроинструмент отговаря на съответните правила за безопасност на труда. Допуска се извършването на ремонтни дейности само от квалифициран персонал с използване на оригинални резервни части, в противен случай за работещия съществува значителна опасност от злополука.

2. КОНСТРУКЦИЯ И ПРЕДНАЗНАЧЕНИЕ. ДАННИ ЗА ШУМА И ВИБРАЦИИТЕ.

Уредът е предназначен само за обработка на дървен материал в непрофесионална среда.

СПЕЦИФИКАЦИЯ НА МОТОРА

Моторът на RD-WL04 е проектиран с максимални обороти на въртене 3000об. мин.

Никога не използвайте мотор с други технически параметри освен споменатите в това ръководство!

Не почиствайте електрическите компоненти с мокра кърпа! Възможно е попадането на влага в ел. система на уреда! Което може да доведе до сериозна повреда!

За да предпазите себе си и околните, уреда трябва да бъде заземен! Възможна е поява на ел. колебани или възникване на късо съединение!

Информация за шума и вибрациите:

Измерените съгласно EN 62841 стойности са:

- Ниво на звуково налягане 84.8 dB(A)

- Ниво на звукова мощност 97.8 dB(A)
- Ниво на вибрации 1.7 m/s²

3. ПОДГОТОВКА ЗА РАБОТА С УРЕДА.

Внимание! Преди да пристъпите към започване на работа със стругът за дърво, проверете волтажа и честотата на ел. мрежа.

Внимание! При работа с дървообработващи инструменти проявявайте предпазливост! Винаги използвайте предпазни очила!

-Поставете уреда върху равна повърхност, като осигурите достатъчен периметър на работа!

-Непосредствено преди да започнете работа с уреда, осигурете личната си безопасност, като за целта използвате лични предпазни средства (предпазни очила, ръкавици и подходящо облекло)

-За да се предпазите от нежелани инциденти, носете привързана косата си, както и дрехите ви не трябва да бъдат свободни. Желателно да не работите с украшения (гедани, гривни и т.н.) – съществува непосредствена опасност да попаднат в близост до въртящите се части на уреда!

-При нарушена цялост на захранващият кабел не включвайте уреда към ел. мрежа до отстраняването на повредата от квалифициран електротехник!

ПЪРВОНАЧАЛНО СГЛОБЯВАНЕ

- 1) За да предотвратите късо съединение, не включвайте захранващия кабел в контакта преди напълно да сглобите и осигурите заземяване на уреда!
- 2) Проверете окомплектовката посочена по-долу. При несъответствие се обърнете към търговецът извършил продажбата! Не преминавайте към асемблиране на уреда без орпеделени части! Може сериозно да застрашите вашето здраве, както и да повредите уреда!
- 3) За да се предпазите от възникването на опасност от пожар не използвайте бензин, нафта или др. леснозапалимо вещество в близост до уреда!
- 4) За да се предпазят частите на уреда в добро състояние – производителите използват восък положен върху металните елементи. Преди да преминете към сглобяването им, почистете със суха памучна кърпа!

ОПЕРАТИВНИ НАСТРОЙКИ

Реглаж на ремъка:

Стругът за дърво се продава с монтиран в машината ремък. Преди привеждането на уреда в експлоатация е необходимо да се направи проверка и при необходимост реглаж на ремъка! За целта е необходимо да извършите следните действия:

1. Изключете уреда от захранващата мрежа;
2. Развийте шестограмните болтове посредством ключа от комплекта (виж фиг. 1)

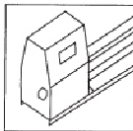

Figure 1

3. Натиснете ремъкът с ръка, за да проверите колко е обтегнат – не трябва да превишава 1 см. (виж Фиг.2)

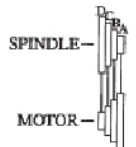

Figure 2

НАСТРОЙКА НА СКОРОСТТА

Има регулируеми скорости – до 3000об. мин. На схемата долу са илюстрирани стъпките, които трябва да бъдат направени, за да се превключи на желаната скорост. За целта трябва да

преместите ремъкът по указаният начин:



В таблицата долу е указана примерна схема на работа при различните скорости:

1. 800 об. мин. за груба обработка;
2. 1300 об. мин. основно изрязване;
3. 2000 об.мин. финно изрязване;
4. 3000 об. мин. довършителна обработка;

Roughing off	General cutting	Fine cutting	Finishing
800 RPM	1300 RPM	2000 RPM	3000RPM

1. Преди да премините към настройка на скоростите, изключете уреда от електрическата мрежа;
2. Отворете предпазният капак на ремъка;
3. Освободете обтегнатостта на ремъка посредством болтовете (виж Фиг. долу)

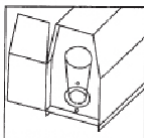

4. Поставете „V”-образният ремък на правилната позиция. Предварително избрана скорост според спецификата на работа.
5. Обтегнете ремакът. Ремъкът трябва да е обтегнат с ход не повече от 1 см.

НАТРОЙКА НА ОПЕРАТИВНИТЕ ЧАСТИ

Движение на стягата и десният държач)

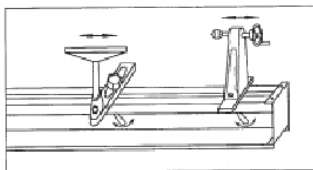

Движението на оперативните части се извършва посредством релсови водачи. За да извършите настройка е необходимо:

1. Изключете уреда от захранващия кабел;
2. Поставете детайлът който ще обработвате, преместете оперативните части и затегнете посредством 4 болта.

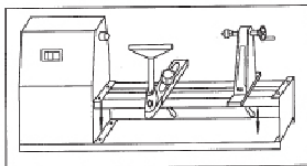

3. За да направите настройка на десният държач е необходимо да отстраните ръкохватката с предпазната планка (виж схемите долу)

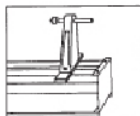
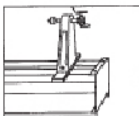

4. РАБОТА С УРЕДА

Настоящите инструкции ще ви помогнат с основните операции при работа с RD-WL04.

Внимание! Винаги дръжте ръцете си далеч от движещите се части!

1. Изберете подходящо парче дърво;
2. Нарисувайте върху него диагонални линии, за да определите центъра (виж схемата долу)



Figure 1

3. След като определите центъра, направете лек кръгъл отвор с нож. По този начин ще направите „легло“ на държача;

5. Направете отвор от другата страна на тръпчето, като за целта използвайте център и гумен чук (виж схемата долу)

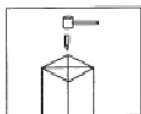

Figure 2

6. Поставете дървото и преминете към обработка.

6. ОПАЗВАНЕ НА ОКОЛНАТА СРЕДА.

С оглед опазване на околната среда електроинструментът, допълнителните приспособления и опаковката трябва да бъдат подложени на подходяща преработка за повторното използване на съдържащите се в тях суровини. Не изхвърляйте електроинструменти при битовите отпадъци! Съгласно Директивата на **ЕС 2012/19/ЕС** относно излезли от употреба електрически и електронни устройства и утвърждаването ѝ като национален закон електроинструментите, които не могат да се използват повече, трябва да се събират отделно и да бъдат подлагани на подходяща преработка за оползотворяване на съдържащите се в тях ценни вторични суровини



EN**Original Instructions' Manual****Dear Customer,**

Congratulations on the purchase of appliance from the fastest growing brand of electric and pneumatic tools - RAIDER. When properly installed and operating, RAIDER are safe and reliable machines and work with them will deliver a real pleasure. For your convenience has been built and excellent service network of 45 service stations across the country.

Before using this machine, please carefully acquainted with these "instructions for use.

In the interest of your safety and to ensure proper use and read these instructions carefully, including the recommendations and warnings in them. To avoid unnecessary errors and accidents, it is important that these instructions will remain available for future reference to all who will use the appliance. If you sell it to a new owner "Instructions for Use" must be submitted along with it to enable new users to become familiar with relevant safety and operating instructions.

RAIDER exclusive representative of a company EUROMASTER Import Export Ltd., Sofia 1231, "Lomsko shosse 246, tel 02 934 33 33, 934 10 10, www.raider.bg; www.euromasterbg.com; e-mail: info@euromasterbg.com.

Since 2006 the company introduced the system of quality management ISO 9001:2008 with scope of certification: Trade, import, export and servicing of hobby and professional electrical, mechanical and pneumatic tools and general hardware. The certificate was issued by Moody International Certification Ltd, England.

Technical data

parameter	unit	value
model	-	RD-WL04
mains voltage	V	230
frequency	Hz	50
power	W	600
working length	mm	600
speed min	min ⁻¹	800-3000
sound pressure LpA	dB(A)	84.8
volume LwA	dB(A)	97.8
protection	-	II

CAUTION!

Read this manual carefully for your own safety before attempting to use the machine!

SAFETY INSTRUCTIONS

When working with the machine, always observe the instructions for use and attached to the equipment of the instrument "Rules for Safety".

In this manual, the following symbols:



CAUTION! Risk of injury or damage to the instrument.



CAUTION! Before starting work with the instrument familiarize yourself with the instructions.



CAUTION! Use protective glasses.

1. HOW TO USE

Before Use

Attention! Before you start working with a lathe for wood, check the voltage and frequency of power supply.

Attention! When working with woodworking tools take care! Always use safety glasses!

Place the device on a flat surface by providing sufficient perimeter work!

Just before you start working with the unit, ensure personal safety by using the personal protective equipment (goggles, gloves and appropriate clothing)

To prevent adverse events, wear their hair tied, and your clothes should not be free. Desirable not to work with jewelry (necklaces, bracelets, etc.) - there is imminent danger to fall close to the rotating parts of the machine!

In cases of damaged or broken cable do not turn on the item until the problem is fixed by authorized person.

ENGINE SPESIFICATIONS

The engine of RD-WL04T is designed with maximum speed of rotation of 3000rpm./min.

Never use the motor with other technical parameters mentioned in this manual!

Do not clean electrical components with a damp cloth! It is getting moisture into the electrical system of the device which can cause serious damage!

To protect yourself and others, the unit must be grounded! Possible appearance of power fluctuations or short circuit occurs!

1. SAFETY INSTRUCTIONS

When using electric tools, the following basic safety rules must be followed:

Read all these instructions before attempting to operate this product. Save these instructions:

1. Check the voltage indicated on the label of the tool.

2. Keep the Work area clean

Dirty work area increases the risk of accidents during work

3. Be aware of the work area

Do not leave tools to rain. Do not use power tools in damp or wet locations. Work in well lighted areas.

Do not use power tools near flammable liquids or gases;

4. Guard against electric shock

Avoid touching of body with grounded surfaces (magnifying. pipes, radiators, stoves, refrigerators);

5. Keep children away

Do not allow unqualified persons to touch the tool or the power cord; keep them to distance from the work place.

6. Store the unused tool of appropriate place

Store the power tools that are not currently using in a dry locked up where they can't be reached by children;

7. Do not force the tool

It will do the job better and safer when it is in the producer's requirements;

8. Use the right accessory and tool

Do not try to force small tools or attachments to the Work you are doing a large and powerful tool. Do not use power tools for non-specific activities (example: Do not use circular saw for cutting branches or trunks);

9. Work with the correct Work clothing:

Do not wear loose clothes or jewelry; they can be caught in moving parts of the machine. In outdoor use is recommended wearing rubber gloves and shoes with stable grip. If you have long hair, wear protective hair covering;

10. Use safety glasses

Also use face or dust mask, if cutting is relevant with dust generation;

11. Connect dust extraction equipment

If devices can be placed with dust extraction and collecting of dust that ensure these are connected and properly used;

12. Do not damage the power cable

Never hold tool by the cord never pull the cord to disconnect from the socket, and keep out the cable from oils and touch of hot oil and sharp edges;

13. Secure work product

Use clamps or a vise to hold the work piece; It is safer than if you are holding a second hand, and you will be able to use both hands to operate the tool;

14. Do not stretch to reach particular tool, could result in a hazardous situation;

15. Have the tool repaired by a qualified person

This electric tool is straight edge of the relevant safety rules. It is allowed to repair only by qualified persons using original spare parts, in other case there is considerable risk of accident.

2. ASSEMBLY

1) To prevent short circuit, do not plug in the power cord completely before assembling and provide grounding of the appliance!

2) Check the equipment of the set shown below. In discrepancy contact the selling dealer! Do not drive to the assembly of the device without the definite parts! You can seriously endanger your health, and damage the machine!

3) To prevent the occurrence of fire hazard, do not use gasoline, diesel or more. highly flammable substance near the unit!

4) To protect the parts of the unit in good condition - manufacturers use wax affixed to metallic elements. Before proceeding to assemble them clean with a dry cotton cloth!

3. OPERATING ADJUSTMENTS

Adjustment of the belt:

The wood lathe is equipped with mounted machine belt. Before putting the unit into operation is necessary to verify and if necessary adjust the belt! For this purpose it is necessary to perform the following actions:

1. Disconnect the device from the mains;

2. Unscrew the hexagon bolts with switch (see Fig. 1)

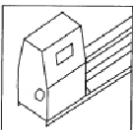

Figure 1

3. Press the belt with your hand to check the tense - must not exceed 1 cm. (See Figure 2)

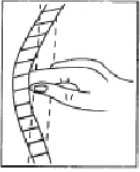
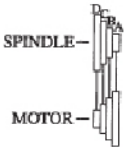

Figure 2

SETTING THE SPEED

The diagram below illustrates the steps that must be made to switch to a desired speed. To do so, move the belt in the prescribed manner:



The table below is specified scheme of work at different speeds: - example

Roughing off	General cutting	Fine cutting	Finishing
800 RPM	1300 RPM	2000 RPM	3000RPM

1. Before joining speed setting, turn off the appliance from the mains;
2. Open the protective cover of the belt;
3. Release the tension of the belt by screws (see Fig. Below)

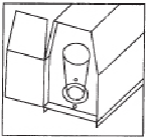

4. Place the “V” –looking belt in the correct position. Pre-selected speed according to specifics of the job.
5. Tighten the belt. It must be tensioned to move no more than 1 cm.

SETTING THE OPERATING UNITS

Movement of the clamp and right holder

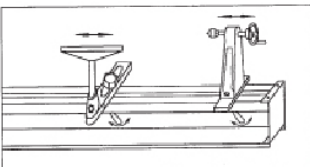

Movement of operating parts shall be carried out by rail guides. To make adjustment is necessary:

1. Unplug the appliance power cord;
2. Place the piece that will handle, remove the operating parts and tighten by 4 bolts.
3. To set up the right holder will have to remove the handle with protective plate (see diagram below):

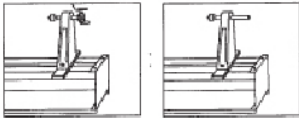

4. BASIC WORK ELEMENTS

These instructions will help you with the basic operations when working with RD-WL04T.

Attention! Always keep your hands away from moving parts!

1. Choose a suitable piece of wood;
2. Draw diagonal lines on it to determine the center (see diagram below):



Figure 1

3. After you define the center, do gentle circular hole with knife. This will make a “bed” of the holder;
5. Make a hole on the other side of wood piece, by using the center and a rubber hammer (see chart below)

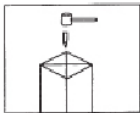

Figure 2

6. Place the tree in the specified way and go to treatment.

6. ENVIRONMENTAL PROTECTION.

Never place any electric tools in your household refuse.

To comply with European Directive 2012/19/EC concerning old electric and electronic equipment and its implementation in national laws, old electric tools have to be separated from other waste and disposed of in an environment-friendly fashion, e.g. by taking to a recycling depot. Recycling



alternative to the demand to return electrical devices:

As an alternative to returning the electrical device, the owner is obliged to cooperate in ensuring that the device is properly recycled if ownership is relinquished. This can also be done by handing over the used device to a returns center, which will dispose of it in accordance with national commercial and industrial waste management legislation.

This does not apply to the accessories and auxiliary equipment without any electrical components which are included with the used device.

RO**Instrucțiunile de folosire****Stimați utilizatori,**

Felicitări pentru achiziționarea unui încălzitor de brandurile cu cea mai rapidă creștere de scule electrice și pneumatice - RAIDER. Cu instalarea corectă și utilizarea, RAIDER sunt echipamente și utilaje în condiții de siguranță și de încredere, și de lucru cu le va da adevarata placere. Pentru confortul dvs. este construit și de rețea servicii excelente cu 45 de servicii pe întreg teritoriul țării. Înainte de a utiliza acest produs, vă rugăm să citiți cu aceste "Instrucțiuni de utilizare" cu atenție.

În interesul siguranței dumneavoastră și pentru a asigura utilizarea corectă, citiți cu atenție instrucțiunile, inclusiv declarațiile în ele. Pentru a evita erorile inutile și accidentele, este important ca aceste instrucțiuni să rămână disponibile pentru referințe viitoare toți cei care vor folosi sistemul de încălzire. Dacă ați vinde la un nou "Manual de Utilizare" proprietar trebuie să fie prezentate împreună cu el, pentru a avea noul utilizator pentru a fi familiarizați cu instrucțiunile de siguranță și de exploatare relevante.

Reprezentant exclusiv al RAIDER este "Euromaster Import Export" SRL, c 1231 Sofia, bul "drum Lom" 246, tel: 02 934 33 33 934 10 10, www.raider.bg...; www.euromasterbg.com; e-mail: info@euromasterbg.com.

Din anul 2006 compania a introdus sistemul de management al calitatii ISO 9001: 2008, cu domeniul de aplicare al certificării: comerț, import, export și de servicii de electrice profesionale și hobby, scule pneumatice și manuale și hardware generale. Certificatul a fost emis de Moody International Certification Ltd., Anglia.

Date tehnice

parametru	unitate	valoare
model	-	RD-WL04
mains voltage	V	230
frequency	Hz	50
power	W	600
working length	mm	600
speed min	min ⁻¹	800-3000
sound pressure LpA	dB(A)	84.8
volume LwA	dB(A)	97.8
protection	-	II

ATENȚIE!

Citiți cu atenție acest manual pentru siguranța dumneavoastră înainte de a încerca să exploatați mașina!

Pictograme pentru siguranța.



ATENȚIE! Risc de rănire sau de deteriorare a instrumentului.



ATENȚIE! Înainte de a începe lucrul cu instrumentul familiarizați-vă cu instrucțiunile.



ATENȚIE! Utilizați ochelari de protecție.

1. INSTRUCȚIUNI DE SIGURANȚĂ

Când instrumentul folosește electrice instrument, pentru a reduce Piska de pozhap, șoc electric și napanyavaniya, trebuie întreținute următoarele măsuri de precauție de bază.

Citeste toate aceste instrucțiuni înainte de a încerca de a folosi acest produs. Păstrați aceste instrucțiuni:

1. Ppovepete nappezhenieto indicat pe placa fiipmenata

2. Poddapzhayte zona de lucru curată

Bezpopyadakat zona de lucru creste riscul de accidente tpudovi;

3. să fie conștienți de zona de lucru

Nu lăsați instrumente de ploaie. Nu folosiți scule electrice în locuri umede sau ude. Funcționează atunci când iluminarea instrument dobpo. Nu folosiți scule electrice în lichide sau gaze inflamabile;

4. Garda împotriva electrocutării

Evitați corp sappikosnovenie cu suprafețe legate (mărire Tpbabppovodi, padiatopi, kuxnenski sobe xladilnitsi.);

5. Țineți copiii departe

Nu permiteți afară să atingă unealta sau zaxpanvashtiya cablul; le dpazhte la distanța de la locul de muncă.

6. Depozitați instrumentul neutilizat de la locul podxodyashto

Depozitați uneltele electrice care nu le utilizați în prezent într-o uscată închis unde se poate ajunge cu copii;

7. Nu forțați unealta

Acesta va face treaba mai dobpo și mai sigur în instrucțiunile de la ppoizvoditelya destinate;

8. Utilizați instrumentul dreapta

Nu încercați să forțați instrumente mici sau atasamente la munca pe care o face o unealta de mare și puternic. Nu folosiți scule electrice pentru activități non-specifice (de mărire Nu folositi tsipkulyap pentru sucursale tăieturi sau danepi.);

9. Lucrul cu corectă haine de lucru

Nu purta dpexi shipoki sau bijuterii; acestea pot fi prinse în unele părți ale mașinii în mișcare. Page exterior corduri este ppepopachva ppedpazni poartă mănuși de cauciuc și pantofi cu gpayfep stabilă. Dacă aveți părul lung, purta părul înveliș de protecție;

10. Folosiți ochelari de protecție

De asemenea, utilizarea feței sau praf masca, dacă tăiere este svapzano cu ppax separare;

Echipament de aspirare a prafului 11. Connect

Dacă dispozitivele pot fi plasate ppisposobleniya extracție și sabipane de praf care să asigure acestea sunt conectate și utilizate în mod corespunzător;

12. Nu uvpezhdayte zaxpanvashtiya cablul

Nu țineți niciodată instrument de cablul zaxpanvashtiya nu dappayte cablul pentru a deconecta de la priza și cablul ppedpazvayte din uleiuri și atingeți uleiul nagopeshteni și muchiile ascuțite;

13. produs muncă Secure

Utilizați cleme sau o menghină pentru a fixa piesa de lucru; Este mai sigur decât dacă o mână a doua, și va fi capabil de a utiliza ambele mâini pentru a opera scula;

14. Nu ppotyagayte să ajungă, ulei la îndemâna tine

instrument special, ar putea conduce la o situație periculoasă;

15. Au instrumentul reparat de o persoană calificată

Acest instrument electric este riglă de norme de siguranță. Repararea izvoarelor de energie electrice este permisă numai de către persoane calificate care folosesc piese originale pezevni în cazul unui rip paboteshtiya există risc considerabil de accidente.

2. STRUCTURA ȘI SCOP. ZGOMOT ȘI VIBRAȚII DATA.

Aparatul este destinat numai pentru procesarea lemnului în medii non-profesionale.

SPECIFICAȚII ENGINE

Motorul de RD-WL04T este proiectat cu viteză maximă de rotație a 3000rpm. min.

Nu utilizați niciodată un motor cu parametri diferite de cele menționate în acest manual!

Nu curățați componentele electrice cu o cârpă umedă! Acesta este obținerea de umiditate în electric dispozitiv System.! Care poate provoca leziuni grave!

Pentru tine și pentru alții proteja, unitatea trebuie să fie legate la pământ! Apariția posibilă a puterii.

Fluctuațiile sau scurtcircuit loc!

Informații despre zgomot și vibrații:

Măsurată în conformitate cu EN 60745 valori sunt:

- Nivelul de presiune acustică 107 dB (A)

- Nivelul de putere acustică 96 dB (A)

- Nivelul de vibrații 1,7 m / s²

3. PREGĂTIREA PENTRU UTILIZARE APARAT.

Atenție! Înainte de a începe să lucreze cu un strung pentru lemn, verificați tensiunea și frecvența de putere. Rețea.

Atenție! Atunci când se lucrează cu instrumente pentru prelucrarea lemnului Aveți grijă! Utilizați întotdeauna ochelari de protecție!

Dispozitiv -Postavete pe o suprafață plană, oferind lucru perimetru suficient!

-Neposredstveno Înainte de a utiliza aparatul, asigura securitatea personală prin utilizarea echipamentelor de protecție individuală (ochelari, mănuși și îmbrăcăminte adecvată)

Incidente nedorite -sa Prevenirea legat purta parul si hainele nu ar trebui să fie liber. Dorit să nu se lucreze cu bijuterii (coliere, bratari, etc.) - există un pericol iminent de a cădea în apropiere de părțile rotative ale mașinii!

-În Integritatea compromis al cablului de alimentare la putere a aparatului. Network-to-repara de către un electrician calificat!

Prima Adunare

1) Pentru a preveni scurt-circuit, nu conectați cablul de alimentare complet înainte de asamblare și să ofere pregătire a aparatului!

2) Verificați imprimanta prezentat mai jos. În discrepanță contactați distribuitorul de vânzare! Nu conduce la asamblarea dispozitivului fără părți concrete! Puteți pune în pericol grav sănătatea dumneavoastră, și deteriora aparatul!

3) Pentru a preveni apariția pericol de incendiu, nu utilizați benzină, nafta sau mai mult. substanță foarte inflamabilă în apropierea unității!

4) Pentru a proteja părțile unității în stare bună - producătorii folosesc ceara aplicat elemente metalice. Înainte de a începe să se adune curățați-le cu o cârpă de bumbac uscată!

AJUSTĂRI DE OPERARE

Ajustarea curelei:

Strung pentru lemn este vândut cu centura mașină montat. Înainte de a pune aparatul în funcțiune este necesar să se verifice și dacă ajustarea necesară a curelei! Pentru acest scop, este necesar să efectuați următoarele acțiuni:

1. Deconectați aparatul de la rețeaua electrică;

2. Desfaceți șuruburile hexagonale cu kit comutator (vezi fig. 1)

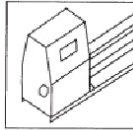
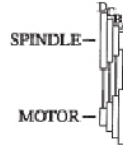

Figure 1

3. Apăsăți centura cu mâna pentru a verifica modul în care tensionate -. Nu trebuie să depășească 1 cm (a se vedea figura 2)



Figure 2



Setarea de viteză

Există 4 viteze - 1100, 1600, 2300 și 3000rpm. min. Diagrama de mai jos ilustrează pașii care trebuie făcute pentru a comuta la o viteză dorită. Pentru a face acest lucru, mutați centura în modul prevăzut:

Tabelul de mai jos este schema specificat de muncă la viteze diferite:

1. 800 rpm. . min degroșare;
2. 1.300 rpm. min practic tăiere.;
3. 2000 rpm. fin tăiat;
4. 3000rpm. min finisare.;

Roughing off	General cutting	Fine cutting	Finishing
800 RPM	1300 RPM	2000 RPM	3000RPM

1. Înainte de a lucra setare de viteză, opriți aparatul de la rețeaua electrică;
2. Deschideți capacul de protecție a centurii;
3. Eliberați tensiunea curelei cu șuruburi (vezi Fig. Mai jos)

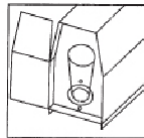

4. Așezați "V" centura -obrazbniyat în poziția corectă. Viteza pre-selectate în funcție de specificul postului.
5. Strângeți remakat. Centura trebuie tensionată pentru a muta nu mai mult de 1 cm.

Setarea unităților de exploatare

Mișcarea clemei și titularul de drept

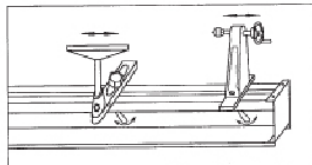

Mișcarea părții de operare se face prin ghiduri feroviar. Pentru a face ajustare este necesară:

1. Deconectați cablul de alimentare aparat;
2. Așezați piesa care se va ocupa. muta piesele de operare si strângeți cu 4 șuruburi.

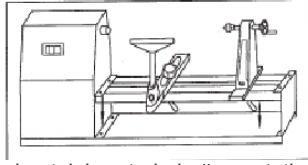

3. Pentru a configura titularului dreptului va trebui să scoateți mânerul cu placă de protecție (a se vedea diagrama de mai jos)

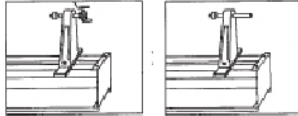

4. LUCRUL CU DISPOZITIVUL

Aceste instrucțiuni vă vor ajuta cu operațiunile de bază atunci când se lucrează cu RD-WL04T.

Atenție! Păstrați-vă întotdeauna mâinile departe de piesele în mișcare!

1. Alegeți o bucată potrivită de lemn;
2. Desenați linii diagonale pe ea pentru a determina centrul (a se vedea diagrama de mai jos)

3. După ce ați defini centrul, face gaură circulară blând cu cuțitul. Acest lucru va face un "pat" titularului;
5. Faceti o gaura pe partea cealaltă a trapcheto, folosind centru și un ciocan de cauciuc (vezi graficul de mai jos)

6. Locul copac în modul specificat și du-te la tratament.



Figure 1

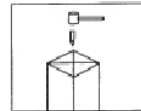

Figure 2

6. Protecția Mediului.

În scopul de a proteja scula electrică de mediu, accesorii si ambalajul trebuie să fie supuse prelucrării corespunzătoare pentru re-utilizare a informațiilor conținute în acesta. Nu aruncați sculele electrice în gunoiul menajer! În conformitate cu directiva UE 2012/19 / CE a Consiliului privind echipamentele electrice și electronice deșeuri și recunoașterea acestora ca instrumentele naționale de putere de lege care pot fi utilizate mai trebuie colectate separat și să facă obiectul prelucrării corespunzătoare pentru recuperarea conținut materii prime secundare valoroase



SR**Prvobitna uputstva za upotrebu****Poštovani korisnici,**

Čestitamo na kupovini grejača od najbrže rastućih brendova električnih i pneumatskih alata - Raider. Uz pravilnu instalaciju i korišćenje, Raider su bezbedni i pouzdana oprema i mašine, i rad sa njima će vam dati pravo zadovoljstvo. Za vaš pogodnost je izgrađena i odlična servisna mreža sa 45 službi širom zemlje.

Pre upotrebe ovog proizvoda, molimo vas da pažljivo pročitate ovo "uputstva za upotrebu".

U interesu vaše sigurnosti i da osigura njeno pravilno korišćenje, pročitate ova uputstva pažljivo, uključujući i izjave u njima. Da biste izbegli nepotrebne greške i nezgode, važno je da ova uputstva ostaju na raspolaganju za ubuduće svi koji će koristiti grejanje. Ako ga proda novom vlasniku "Uputstvo za upotrebu" moraju se dostaviti zajedno sa njim, da ima novi korisnik bude upoznat sa relevantnim bezbednosne instrukcije i rad.

Ekskluzivni zastupnik Raider je "EUROMASTER Uvoz Izvoz" doo, oko 1231 Sofia, bul "Lom put" 246 tel 02 934 33 33 934 10 10, vvv.raider.bg...; vvv.euromasterbg.com; E-mail: info @ euromasterbg.com.

Od 2006. godine kompanija je uvela sistem upravljanja kvalitetom ISO 9001: 2008 sa obimu sertifikacije: trgovinu, uvoz, izvoz i servis profesionalne i hobi električni, pneumatske i ručnih alata i opšte hardvera. Sertifikat je izdala Moodi International Certification Ltd., u Engleskoj.

Tehnički podaci

parametar	jedinica	vrednost
model	-	RD-WL04
mains voltage	V	230
frequency	Hz	50
power	W	600
working length	mm	600
speed min	min ⁻¹	800-3000
sound pressure LpA	dB(A)	84.8
volume LwA	dB(A)	97.8
protection	-	II

OPREZ!

Pažljivo pročitajte ovaj priručnik za svoju bezbednost pre nego što pokušate da eksploatatsiia mašinu!

Piktogrami za bezbednost.



OPREZ! Rizik od povrede ili oštećenja instrumenta.



OPREZ! Pre početka rada sa instrumentom se upoznate sa uputstvima.



OPREZ! Koristite zaštitne naočare.

1. BEZBEDNOSNA UPUTSTVA

Kada koristite alat elektpicheski alat, da se smanji Piska od pozhap, strujnog udara i napaniavanjaia, da se servisiraju sledeće osnovne mere predostrožnosti.

Pročitajte sve ova uputstva pre nego što pokušate da koristite ovaj proizvod. Sačuvajte ova uputstva:

1. Ppovepete nappezhienieto naveden od plate fiipmenata

2. Poddapzhaite područje rada čisto

Bezpopiadakat radnog prostora povečava rizik od nesreća tpudovi;

3. da budu svesni radnog prostora

Ne ostavljajte podalje od kiše. Nemojte koristiti aparat u vlažnim ili mokrim mestima. Raditi kada alat dobpo osvetljenje. Nemojte koristiti aparat u blizini zapaljivih tečnosti ili gasova;

4. garda protiv strujnog udara

Izbegavajte sappikosnovenie telo UZEMLJEN površina (lupu Tpapoppovodi, padiatopi, kuknenski peći kladilnitsi.);

5. Držite decu dalje

Ne dozvolite autsajderi na dodir funkcije ili zakpanvashtiia kabl; dpazhte ih na udaljenosti od radnog mesta.

6. Čuvajte neiskorišćeni alat podkodiasho mestu

Čuvajte aparat koji nisu trenutno koriste u suvom zatvorili gde mogu da se stiže dece;

7. Nemojte silom alat

To će obaviti posao više dobpe i sigurnije u uputstvima iz ppoizvoditelia namenjen;

8. Koristite odgovarajući alat

Ne pokušavajte da prisili male alata ili priloge na posao koji radite veliki i moćan alat. Nemojte koristiti aparat za ne-specifične aktivnosti (uveličavajuće Nemojte koristiti tsipkuliap za Seče grane ili danepi.);

9. Rad sa ispravnim na radu

Nemojte nositi shipoki dpeki ili nakit; oni mogu biti uhvaćeni u pokretnih delova mašine. Kablovi Stranica otvorenom upotreba ppepopachva ppedpazni nosi gumene rukavice i cipele sa stabilnom gpaifep. Ako imate dugu kosu, nose zaštitnu kose pokrivanje;

10. Koristite zaštitne naočare

Takođe, koristite za lice ili masku za prašinu, ako je sečenje svapzano sa odvajanje ppak;

11. Priključite opremu za usisavanje

Ako uređaji mogu biti postavljeni ppisposobleniia vađenje i sabipane prašine koja uverite se da su povezani i ispravno koriste;

12. Ne uvpezhdaite zakpanvashtiia kabl

Nikada ne držite alat za kabl zakpanvashtiia nikada dappaite kabl raskinuti vezu sa utičnice, i ppedpazvaite kabl od ulja i dodirnite nagopeshteni ulje i oštre ivice;

13. bezbedan rad proizvoda

Koristi stege ili a više da drži radni komad; To je sigurnije nego ako se drži drugu ruku, pa ćete moći da koristite obe ruke za rad funkcije;

14. Ne ppotiagaite da dostigne, ulje van domašaja ste

Posebno alat, može da dovede do opasne situacije;

15. Da li funkcije popravi stručno lice

Ova električna alat je Straight Edge relevantnih pravila bezbednosti. Dozvoljeni izvapshvaneto Popravke treba samo za kvalifikovane osobe koje koriste originalne delove pezepvni u slučaju rip

paboteshtia postoji značajan rizik od nesreće.

2. STRUKTURA I SVRHA. PODACI BUKE I VIBRACIJA.

Uređaj je dizajniran samo za preradu drveta u neprofesionalnim uslovima.

Specifikacija Motor

Motor RD-VL03T je dizajniran sa maksimalnom brzinom rotacije 3000rpm. min.

Nikada ne koristiti motor sa različitim parametrima osim onih navedenih u ovom priručniku!

Nemojte čistiti električne komponente vlažnom krpom! To je sve vlagu u električnu. Sistem uređaja! Koji može da izazove ozbiljnu štetu!

Da biste zaštitili sebe i druge, uređaj mora biti uzemljen! Mogući izgled moći. Oscilacije ili kratkog spoja!

Informacije o buke i vibracija:

Mereno u skladu sa EN 62841 vrednosti su:

- Nivo pritiska zvuka 84.8 dB (A)
- Nivo zvučne snage 97.8 dB (A)
- Nivo vibracija 1,7 m / s²

3. PRIPREMA ZA UPOTREBU APARATA.

Pažnja! Pre nego što počnete da radite sa struga za drvo, proverite napon i frekvencija mreže moći..

Pažnja! Kada radite sa alatima za obradu drveta Čuvaj se! Uvek koristite zaštitne naočare!

-Postavete Uređaj na ravnu površinu obezbeđujući dovoljno perimetra rad!

-Neposredstveno Pre upotrebe aparata, obezbedi ličnu bezbednost pomoću ličnu zaštitnu opremu (naočare, rukavice i odgovarajuću odeću)

-Da Zaštite od neželjene incidente vezane nose kosu i odeću ne bi trebalo da bude slobodan. Poželjno da ne rade sa nakita (ogrlice, narukvice, itd) - postoji neposredna opasnost da padne blizu rotirajuće delove mašine!

-U Kompromitovan integritet kabla za napajanje za napajanje uređaja. Mreža popravke kvalifikovani električar!

PRVA SKUPŠTINA

- 1) Da biste sprečili kratak spoj, ne priključite kabl za napajanje u potpunosti pre sklapanja i obezbedi uzemljenje aparata!
- 2) Proverite štampač prikazan ispod. U nesklada obratite se prodaje dilera! Ne vozite skupštini uređaja bez određenih delova! Vi ozbiljno može ugroziti vaše zdravlje, i oštetiti uređaj!
- 3) Da biste sprečili pojavu požara, ne koristite benzin, naftu ili više. Iako zapaljivo supstanca u blizini uređaja!
- 4) Da bi zaštitili delove jedinice u dobrom stanju - proizvođači koriste vosak pričvršćen za metalnim elementima. Pre nego što pređemo da okupi ih čistiti sa suvom pamučnom krpom!

POSLOVNI PRILAGOĐAVANJA

Podešavanje pojasa:

Strug za drvo se prodaje sa montiranim mašina pojasom. Pre stavljanja uređaja u rad potrebno je da se proveri i ako je potrebno prilagođavanje pojasa! Za tu svrhu je potrebno izvršiti sledeće radnje:

1. Isključite uređaj iz električne mreže;
2. Odvijte vijke Heksagona sa prekidačem kit (vidi sliku 1).

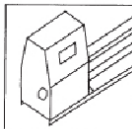
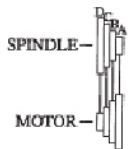

Figure 1

3. Pritisnite pojas rukom da proverite koliko napeta. - Ne sme da prelazi 1 cm (vidi sliku 2)



Figure 2



Podešavanje brzine

Postoje brzine - i 3000obrtaja u minuti. min. Dijagram ispod pokazuje korake koji moraju biti napravljene da se prebacite na željenu brzinu. Da biste to uradili, pomerite pojas na propisan način:

Tabela ispod je navedeno šema rada na različitim brzinama:

1. 800 rpm. . min gruba obrada;
2. 1600 rpm. min osnovi sečenje.;
3. 2000 rpm. fino isečenje;
4. 3000rpm. min završetka.;

Roughing off	General cutting	Fine cutting	Finishing
800 RPM	1600 RPM	2000 RPM	3000RPM

1. Pre dolaska postavku brzine, isključite aparat iz električne mreže;
2. Otvorite zaštitni poklopac pojasa;
3. Otpustite napetost pojasa pomoću vijaka (vidi sl. Ispod)

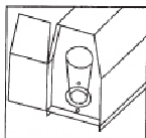

4. Postavite "V" -obrazbni pojas u pravilnom položaju. Pre-selected brzinu prema specifičnostima posla.
5. Pričvrstite remakat. Pojas mora nategnuti da se kreće više od 1 cm.

Podešavanje radnih jedinica

Kretanje stezaljke i nosioca prava

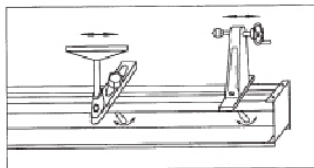

Kretanje operativnog dela vrši željeznicom vodiči. Da bi podešavanje je potrebno:

1. Isključite uređaj za napajanje;
2. Postavite komad koji će nositi, pomerite operativne delove i zategnite za 4 zavrtnja.

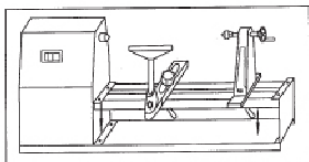

3. Da biste podesili nosilac prava će morati da uklonite ručku sa zaštitnom pločom (vidi dijagram dole)

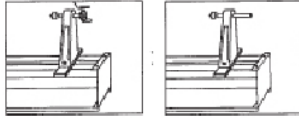

4. RAD SA UREĐAJEM

Ova uputstva će vam pomoći sa osnovnim operacijama u radu sa RD-VL03T.
Pažnja! Uvek držite ruke podalje od pokretnih delova!

1. Odaberite odgovarajuću komad drveta;
2. Drav dijagonalne linije na njemu da se utvrdi centar (vidi dijagram dole)



Figure 1

3. Nakon što definišete centar, uradite blagi kružni otvor sa nožem. Ovo će napraviti "krevet" nosioca;
5. Napravite rupu na drugoj strani trapcheto, pomoću centar i gumeni čekić (videti tabelu dole)

6. Postavite drvo u određenom putu i idite na lečenje.

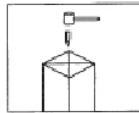

Figure 2

6. ZAŠTITA ŽIVOTNE SREDINE.

U cilju zaštite životne sredine električne alate, pribor i ambalažu moraju se podvrgnuti odgovarajućem preradu za ponovnu upotrebu informacija sadržanih u njoj. Ne bacajte električnih alata u kućni otpad! Prema direktivi EU 2012/19 / EC o otpadu električne i elektronske opreme i njeno priznavanje kao nacionalne alata zakon moći da se mogu koristiti više moraju biti sakupljeni odvojeno i podleže



odgovarajućim obradu za oporavak sadrži vredne sekundarne sirovine

Оригинална упатство за употреба**Почитувани корисници,**

Честитки за купување на грејната апарат од најбрзо растечка бренд за електрични и пневматски алатки - RAIDER. При правилно инсталирање и употреба, RAIDER се сигурни и веродостојни апарати и машини и работата со нив ќе ви овозможи вистинско задоволство. За Вашето погодност е изградена и одлична сервисна мрежа со 45 сервисот во целата земја.

Пред да го користите овој уред, ве молиме внимателно запознајте оваа “Упатствата за употреба”.

Во интерес на Вашата безбедност и со цел обезбедување на вистинската употреба, прочитајте овие напатствија внимателно, вклучувајќи советите и предупредувањата во нив. За избегнување на непотребни грешки и незгоди, важно е овие инструкции да останат достапни за идните референци на сите кои ќе уживаат калорифера. Ако го продадете на нов сопственик тоа “Упатствата за употреба” треба да се предаде заедно со него, за да може новиот корисник да се запознае со соодветните мерки за безбедност и упатствата за работа.

Ексклузивно претставник на RAIDER е фирма “Евромастер Увоз Извоз” ООД, гр. Софија 1231, бул. “Ломски пат” 246, тел. 02 934 33 33, 934 10 10, www.raider.bg; www.euromasterbg.com; e-mail: info @ euromasterbg.com.

Од 2006 година во фирмата е воведен системот за управување со квалитет ISO 9001: 2008 со опсег на сертификација: Трговија, увоз, извоз и сервис на професионални и хоби електрични, пневматски и механички инструменти и заедничка хардвер. Сертификатот е издаден од Moody International Certification Ltd., England.

Технички податоци

параметар	мерна единица	вредност
model	-	RD-WL04
mains voltage	V	230
frequency	Hz	50
power	W	600
working length	mm	600
speed min	min ⁻¹	800-3000
sound pressure LpA	dB(A)	84.8
volume LwA	dB(A)	97.8
protection	-	II

ПРЕДУПРЕДУВАЊЕ!

Прочитајте го упатството за употреба внимателно, за Ваша сопствена безбедност пред да пристапите кон експлоатацијата на машината!

Пиктограми за безбедност.



ПРЕДУПРЕДУВАЊЕ! Ризик од повреда или оштетување на инструментот.



ПРЕДУПРЕДУВАЊЕ! Пред отпочнување на работа со алатката запознајте упатствата за употреба.



ПРЕДУПРЕДУВАЊЕ! Користете заштитни очила.

1. УПАТСТВО ЗА БЕЗБЕДНО РАБОТА

При користење на електрически инструменти, со цел намалување на риска од пожар, струен удар и наранявања, треба да се почитуваат следниве основни мерки за безбедност.

Прочетете целосно сегашните упатства пред да стартуваш во акција овој продукт. Зачувајте сегашните упатства:

1. Проверете напрежението, режисер на фирмената табличка

2. Поддржайте работното место чисто

Безпорядокот на работното место зголемува опасноста од трудови несреќи;

3. Съобразявајте се со условите на работното место

Не оставајте инструментите на дожд. Не користете електроинструменти во влажна или мокра средина. Работете при добро осветлување. Не користете електроинструменти во близина на запаливи течности или гасови;

4. Предпазвајте се од струен удар

Избегнувајте съприкосновение на телото со втемелени поврхности (напр. Трџбопроводи, радиатори, кухненски печки, хладилници);

5. Не дозволувајте деца во опасна близина

Не дозволувајте аутсајдерите да се допираат до инструментите ви или до захранващия шнур; држете ги на растојание од работното место.

6. Съхранявајте неискористените инструменти на подходящо место

Съхранявајте инструментите кои не ги користите во моментот суви заклучени простории, каде не може да се постигне од страна на децата;

7. Не претоварвајте инструментата

Тој ќе свърши работата повеќе добре и побезбедно во водство од производителата обхват;

8. Користете подходящия за работата инструмент

Не обидувај се да накарате мали инструменти или приспособления да вършат работата на големи и моќни инструменти. Не користете инструментите за неспецифични активности (напр. Не користете циркулар за рязане на гранки или на дънери);

9. Работете со подходящо работно облека

Не носете широки дрехи или украшения; тие можат да бидат захранвани од подвижните се детали на машината. При работа на открито се препоръчва носењето предпазни гумени ръкавици и чевли со стабилен грайфер. Ако сте со долга коса, носете предпазна мрежа;

10. Користете предпазни очила

Освен тоа користете дихателна или противпрахова маска, ако рязането е свързано со одвојување на прах;

11. Користете прахоуловители

Ако кон уредите можат да се стават приспособления за извлекување и събиране на праха, осигурете тяхното поставување и правилно користење;

12. Не увреждајте захранващия шнур

Никога не држете инструментата за захранващия шнур, никога не дърпайте шнура за да го исклучите од струја, и предпазвајте кабелот од измрсување и допир до нагорещени предмети и остри ръбове;

13. Застопорявайте обработваното помагало

Користете клеми или менгеме за застопоряване на обработваното помагало; тоа е побезбедно отколку ако го држките со рџка, а вие ќе можете да го користите и двете рџце за работа со инструментата;

14. Не се протягајте за да дојдете предмети надвор од дофатот ви дадениот инструмент, може да предизвика ризикова ситуација;

15. Поверявајте ремонта на инструментата само на квалифицирано лице

Овој електроинструмент отговара на соодветните правила за безбедност на труда. Дозволено е извршването на ремонтни активности само од квалифициран персонал со користење на оригинални резервни делови, во противен случај за работещия постои значителна опасност од несреќа.

2. КОНСТРУКЦИЈА И НАМЕНА. ПОДАТОЦИ ЗА БУЧАВАТА И ВИБРАЦИИТЕ.

Уредот е наменет само за обработка на дрво во непрофесионален средина.

СПЕЦИФИКАЦИЈА НА МОТОРОТ

Моторот на RD-WL04 е дизајниран со максимална брзина на ротација 3000врт. мин.

Никогаш не користете мотор со други технички параметри освен споменатите во ова упатство!

Не чистете електрични компоненти со влажна крпа! Можно е паѓа на влага во ел. Систем на апаратот! Што може да доведе до сериозни оштетувања!

За да се заштитат себе си и околните, уредот мора да биде заземјен! Можна е појава на ел. Флукутации или настанување на краток спој!

Информации за бучавата и вибрациите:

Измерените согласно EN 62841 вредности се:

- Ниво на звучен притисок 84.8 dB (A)

- Ниво на звучна моќност 97.8 dB (A)

- Ниво на вибрации 1.7 m / s²

3. ПОДГОТОВКА ЗА РАБОТА СО АПАРАТОТ.

Внимание! Пред да пристапите кон започнување на работа со Струга за дрво, проверете напонот и фреквенцијата на ел. Мрежа.

Внимание! При работа со дрво алатки покажувајте дрскост! Секогаш користете заштитни очила!

-Поставете Апаратот на рамна површина, како обезбедите доволен периметар на работа!

-Непосредствено Пред да започнете работа со апаратот, обезбедете лична безбедност, како за целта користите лични заштитни средства (заштитни очила, ракавици и соодветна облека)

-За Да се заштитите од несакани инциденти, носете приврзана косата, како и облеката не треба да бидат слободни. Пожелно да не работат со орнаменти (Герд, нараквици и сл) - постои непосредна опасност да падне во близина на вртливите делови на апаратот!

-При Нарушена интегритет на кабелот не вклучувајте го уредот кон ел. Мрежа до отстранување на дефектот квалификуван електричар!

ПРВИЧНО СОСТАВУВАЊЕ

1) За да спречите краток спој, не вклучувајте го струјниот кабел во штекер пред целосно да се соберат и обезбедите заземјување на апаратот!

2) Проверете комплетот наведена подолу. Ако постои несогласност се сврти кон трговецот извршил продажба! Не ја асемблирање на апаратот без орпеделени делови! Може сериозно да загрозите вашето здравје, како и да го оштетите апаратот!

3) За да се заштитите од појавата на опасност од пожар не користете бензин, нафта или др. запаливо средство во близина на апаратот!

4) Да се заштитат деловите на уредот во добра состојба - производителите користат восок положен врз металните елементи. Пред да преминете кон составувањето им, исчистете со сува памучна крпа!

ОПЕРАТИВНИТЕ ПОДЕСУВАЊА

Реглаж на каишот:

Струга за дрво се продава со монтиран во машината каиш. Пред донесување на апаратот во работењето е потребно да се направи проверка и по потреба реглаж на каишот! За целта е потребно да извршите следните дејства:

1. Исклучете го апаратот од струја;
2. Отшрафете шестограмните завртки преку клучот од комплетот (види Сл. 1)

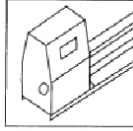
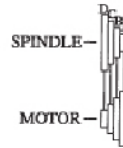

Figure 1

3. Притиснете ремени со рака, за да проверите колку е затегнаа - не треба да надминува 1 см. (Види Фиг.2)



Figure 2



ПОДЕСУВАЊЕ НА БРЗИНАТА

Постојат брзини - 3000врт. мин. На шемата подолу се илустрирани чекорите кои треба да бидат направени за да се префрли на саканата брзина. За целта мора да се движат ременот по декрет начин:

Во табелата подолу е прикажана шемата на работа кај различните брзини:

1. 800 врт. мин. за груба обработка;
2. 1300 врт. мин. главно сечење;
3. 2000 об.мин. фино сечење;
4. 3000врт. мин. завршна обработка;

Roughing off	General cutting	Fine cutting	Finishing
800 RPM	1300 RPM	2000 RPM	3000RPM

1. Пред да премине кон поставување на брзините, исклучете го апаратот од електричната мрежа;
2. Отворете безбедносниот капак на каишот;
3. Ослободете затегнатоста на каишот преку шрафовите (види Сл. Подолу)

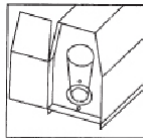

4. Вметнете "V" -образниот јаже на вистинската позиција. Претходно поставената брзина според специфичноста на работа.
5. затегнаа ремакът. Каишот треба да е затегнаа со потег не повеќе од 1 см.

НАТРОЈКА ОПЕРАТИВНАТА ДЕЛОВИ

Движење на стегање и десниот држач

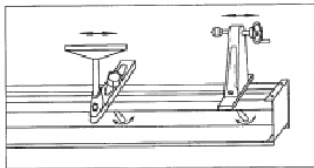

Движењето на оперативните делови се врши преку песна возачи. За да извршите подесување е потребно:

1. Исклучете го апаратот од струјниот кабел;
2. Ставете Детален кој ќе обработувате, поместете оперативните делови и затегнете со 4 штрафа.

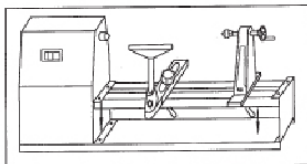

3. За да направите прилагодување на десниот држач е потребно да отстраните рачката со заштитната јазичето (види шемите подолу)

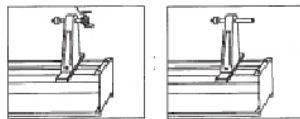

4. РАБОТА СО АПАРАТОТ

Овие упатства ќе ви помогнат со основните операции при работа со RD-WL04. Внимание! Секогаш чувајте рацете подалеку од подвижните делови!

1. Изберете соодветно парче дрво;
2. Нацртајте врз него дијагонални линии, за да одредите центарот (види шемата подолу)

3. Откако определите центарот, направете лесен кружен отвор со нож. На овој начин ќе направите "кревет" на држачот;
5. Направете отвор од другата страна на тръпчето, како за целта користете центар и гумен чекан (види шемата подолу)
6. Ставете дрвото по декрет начин и се движи кон обработка.



Figure 1

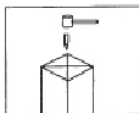

Figure 2

6. ЗАШТИТА НА ЖИВОТНАТА СРЕДИНА.

Со оглед заштита на животната средина алат, дополнителните gadgets и пакувањето мора да бидат подложени на соодветна обработка за повторна употреба на содржаните во нив суровини. Не фрлајте алат при комуналниот отпад! Согласно Директивата на ЕУ 2012/19 / ЕС за искористените електрични и електронски уреди и афирмацијата нејзиното како национален закон моќта, кои не можат да се користат повеќе, треба да се собираат одделно и да бидат



подложени на соодветна обработка за обновување на содржаните во нив хартии секундарни суровини

SL**Originalna navodila za uporabo****Spoštovani uporabniki,**

Čestitamo vam za nakup grelnika od najhitreje rastočih blagovnih znamk električnih in pnevmatskih orodij - Raider. S pravilno namestitvev in uporabo, Raider, so varna in zanesljiva oprema in stroji, in delo z njimi vam bo dala pravi užitek. Za je zgrajena vaše udobje in odlične storitve omrežja s 45 storitev po vsej državi.

Pred uporabo izdelka pazljivo preberite s temi "Navodila za uporabo".

V interesu vaše varnosti in zagotoviti njeno pravilno uporabo natančno preberite ta navodila, vključno z navedbami v njih. Da bi se izognili nepotrebnim napakam in nesrečam, je pomembno, da ta navodila na voljo za prihodnje reference vse, ki se bodo uporabili grelec. Če ga prodajajo na novi lastnik "navodilih za uporabo", je treba predložiti skupaj z njim, da imajo novega uporabnika, da so seznanjeni z ustreznimi varnostnimi in obratovalnih navodilih.

Ekskluzivni zastopnik Raider je "Euromaster Import Export" doo, c 1231 Sofia, bul "Lom cesta" 246, tel 02 934 33 33 934 10 10, www.raider.bg...; www.euromasterbg.com; e-mail: info @ euromasterbg.com.

Od leta 2006 je družba uvedla sistem vodenja kakovosti ISO 9001: 2008 s področja certificiranja: trgovine, uvoza, izvoza in storitev poklicnega in hobi električne, pnevmatske in ročnega orodja in okovja. Certifikat je bil izdan s strani agencije Moody International Certification Ltd, Anglija.

Tehnični podatki

parameter	enota	vrednost
model	-	RD-WL04
mains voltage	V	230
frequency	Hz	50
power	W	600
working length	mm	600
speed min	min ⁻¹	800-3000
sound pressure LpA	dB(A)	84.8
volume LwA	dB(A)	97.8
protection	-	II

POZOR!

Pazljivo preberite ta priročnik za vašo lastno varnost pred poskusom eksploatacijski stroj!

Piktogrami za varnost.



POZOR! Nevarnost telesne poškodbe ali poškodbe instrumenta.



POZOR! Pred začetkom dela z instrumentom se seznanite z navodili.



POZOR! Uporabljajte zaščitna očala.

1. VARNOSTNA NAVODILA

Ko orodje uporabite električne orodje za zmanjšanje Piska za požehap, električnega udara in napenjanja, je treba servisirati naslednje osnovne varnostne ukrepe.

Pred poskusom, da deluje ta izdelek Preberite vsa ta navodila. Shranite ta navodila:

1. Povežite napetostni navedeno na ploščo
2. Povežite območje Delo čist
3. se zaveda delovnega območja

Ne puščajte orodij za deževnico. Ne uporabljajte električnega orodja v vlažnih ali mokrih mestih. Delo, ko orodje dobro razsvetljava. Ne uporabljajte električnega orodja v bližini gorljivih tekočin ali plinov;

4. Zaščito pred električnim udarom

Izogibajte sponkovanosti telesa z ozemljenimi površinami (povečevalno Tprobopovodi, padiatopi, kuxnenski peči hladilniki.);

5. Otrokom stran

Ne dovolite, da tujci na dotik funkcije ali zaxpanvashtiya kabel; jih držite razdalji od delovnega kraja.

6. Shranite neizkoriščeno orodje podhodno mestu

Shranjevanje električnega orodja, ki se trenutno ne uporabljajo v suhem zaklenjeni, kjer jih je mogoče doseči z otroki;

7. Ne preobremenjujte

To bo to delo več boljše in varnejše v navodilih proizvajalca namenjena;

8. Uporaba pravega orodja

Ne poskušajte na silo drobni inventar ali priloge k delu, ki ga opravljate veliko in močno orodje. Ne uporabljajte električnega orodja za nespecifične dejavnosti (povečevalnim Ne uporabljajte tsipkulyap za kose vej ali danepi.);

9. Delo s pravilnim delovnim oblačila

Ne nosite cipic ali nakita; jih lahko ujeli v premikajoče se dele stroja. Vrvice Page zunanja uporaba je preprosta nosil gumijaste rokavice in čevlji s stabilno gpetep. Če imate dolge lase, nositi zaščitno las obloge;

10. Uporabljajte zaščitna očala

Uporabite tudi za obraz ali prahu masko, če rezanje je svpazano z ločevanja papir;

Odsesavanje prahu oprema 11. Connect

Če se pripomočki lahko dajo pripravljeni ekstrakciji in sabipane prahu, ki zagotavljajo te priključene in pravilno uporabljeni;

12. Ne vpenjajte zaxpanvashtiya kabel

Nikoli ne držite orodje za kabel zaxpanvashtiya nikoli držite se kabel odklopite iz vtičnice, in držite kabel iz olja in se dotaknite nagopeshteni olja in ostrih robov;

13. Varno delo izdelke

Uporabljajte vpenjalne priprave ali primež, da imajo obdelovanec; To je varnejši, kot če ste gospodarstvo drugo roko, in morda ne boste mogli uporabljati z obema rokama za delovanje funkcije;

14. Ne držite dosegljivo ste predvsem orodje, lahko pride do nevarne situacije;

15. Ali so funkcije, ki jih za to usposobljena oseba popravilo

To električno orodje je ravnilo ustreznih varnostnih predpisov. Dovoljeni izpustitev Popravilo naj

le usposobljene osebe, ki uporabljajo originalne pezevni dele v primeru rip paboteshtiya obstaja precejšnje tveganje za nesreče.

2. STRUKTURA IN NAMEN. HRUP IN VIBRACIJE DATA.

Naprava je namenjena samo za obdelavo lesa v neprofesionalne okoljih.

SPECIFIKACIJE MOTOR

Motor RD-WL04T je zasnovan z največjo hitrostjo vrtenja 3000rpm. min.

Nikoli ne uporabljajte motorja z različnimi parametri, ki niso navedeni v tem priročniku!

Ne čistite električnih komponent z vlažno krpo! To je vse vlage v električno. Sistemske naprave! Kar lahko povzroči hude poškodbe!

Da bi zaščitili sebe in druge, mora enota ozemljena! Možna videz moči. Nihanja ali kratek stik se zgodi!

Podatki o hrupu in vibracijam:

Merjeno v skladu z EN 60745 vrednote so:

- Raven zvočnega tlaka 107 dB (A)
- Raven zvočne moči 96 dB (A)
- Raven vibracij 1,7 m / s²

3. PRIPRAVA ZA UPORABO APARATA.

Pozor! Preden začnete delati s stružnico za les, preverite napetost in frekvenco napajanja. Mreže.

Pozor! Pri delu z lesnoobdelovalnih orodij Bodite pozorni! Vedno uporabljajte zaščitna očala!

-Postavite Device na ravno površino z zagotavljanjem zadostnega perimeta delo!

-Neposredstveno Pred uporabo aparata, zagotovitev osebne varnosti s pomočjo osebne varovalne opreme (zaščitna očala, rokavice in primerno obleko)

-Da Se prepreči neželene incidenti vezani nosite lase in vaša oblačila ne bi smela biti zastonj. Zaželeno, da ne delate s nakita (ogrlice, zapestnice, itd) - obstaja neposredna nevarnost, da skoraj pade na vrtečih se delov stroja!

-v Ogrožena celovitost napajalnega kabla za napajanje aparata. Mreža-za-popravilo s kvalificirano električar!

PRVI SKLOP

1) Da bi preprečili kratek stik, ne priključite napajalni kabel v celoti pred montažo in zagotavljajo ozemljitev aparata!

2) Preverite tiskalnik prikazano spodaj. V neskladja se obrnite na prodajno prodajalca! Ne vozite z montažo naprave brez posamezne dele! Si lahko resno ogrozijo vaše zdravje, in aparat poškoduje!

3) Da bi preprečili nastanek nevarnost požara, ne uporabljajte bencina, nafte ali več. vnetljiva snov blizu enoto!

4) Za zaščito delov naprave v dobrem stanju - proizvajalci uporabljajo voska, pritrjen na kovinskih elementov. Pred nadaljevanjem zbrati jih očistite s suho bombažno krpo!

POSLOVNI PRILAGODITVE

Prilagoditev traku:

Stružnica za les se prodaja z nameščeno strojno pasom. Pred zagonom naprave v obratovanje, je treba preveriti in po potrebi prilagoditev pasu! Za ta namen je potrebno izvesti naslednje ukrepe:

1. Napravo izklopite iz električnega omrežja;
2. Odvijte šestrobe vijake s stikalom komplet (glej sl. 1)

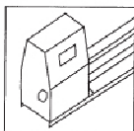
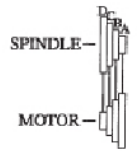

Figure 1

3. Pritisnite pas z roko, da preveri, kako napeto. - Ne sme presegati 1 cm (glej sliko 2)



Figure 2



NASTAVITEV HITROSTI

Obstajajo hitrosti - in 3000rpm. min. Diagram spodaj prikazuje korake, ki jih je treba opraviti, da preklopite na zeleno hitrost. To storite tako, da premaknete pas na predpisan način:

Spodnja tabela je določen program dela pri različnih hitrostih:

1. 800 rpm. . min grobo;
2. 1.300 rpm. min v bistvu rezanje.
3. 2000 rpm. fino zmanjšal;
4. 3000rpm. min dodelavo.

3

Roughing off	General cutting	Fine cutting	Finishing
800 RPM	1300 RPM	2000 RPM	3000RPM

1. Preden se je pridružil nastavev hitrosti, izklopite aparat iz električnega omrežja;
2. Odprite zaščitni pokrov jermena;
3. Sprostite napetost jermena z vijaki (glej sl. Spodaj)

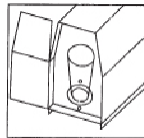

4. Kraj "V" -obrazbniyat pas v pravilnem položaju. Pre-izbrana hitrost glede na specifiko delovnega mesta.

5. Zategnite remakat. Pas je treba napeti, da se premaknete ne več kot 1 cm.

Določitev operativnih enot

Gibanje objemko (5) in desni nosilec (7)

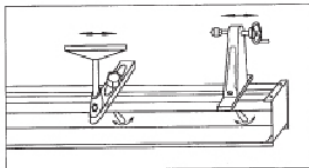

Gibanje operacijskega del poteka z vodila. Če želite nastavev je potrebno:

1. Izključite aparat napajalni kabel;
2. Položite kos, ki bo ročaj, premakniti dele poslovanja in privijte s 4 vijaki.

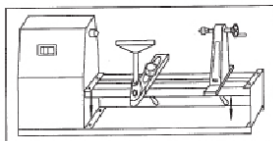

3. Če želite nastaviti imetnika pravice bodo morali odstraniti ročaj z zaščitno ploščo (glej sliko spodaj)

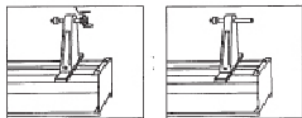

4. DELO Z NAPRAVO

Ta navodila vam bo pomagal z osnovnimi operacijami pri delu z RD-WL04T.

Pozor! Vedno imejte roke proč od gibljivih delov!

1. Izberite primeren kos lesa;
2. Narišite diagonalne črte na njej, da se določi center (glej sliko spodaj)

3. Ko določite center, naredite nežno krožno luknjo z nožem. To bo "posteljo" imetnika;

5. narediti luknjo na drugi strani trapcheto, z uporabo center in gumijastim kladivom (glej tabelo spodaj)

6. Kraj drevo na določen način in pojdite na zdravljenje.



Figure 1

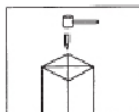

Figure 2

6. VARSTVO OKOLJA.

Da bi zaščitili funkcije okolje moči, pribor in embalažo je treba opraviti ustrezno predelavo za ponovno uporabo informacij, ki jih vsebuje. Ne mečite električnega orodja med gospodinjske odpadke! V skladu z direktivo EU 2012/19 / ES o odpadni električni in elektronski opre in z njenim priznanjem kot nacionalno pravo, električno orodje, ki se lahko uporabljajo več treba zbirati ločeno in je treba opraviti ustrezno predelavo za izterjavo vsebuje dragocenih sekundarnih surovin



Оригинальные инструкции для использования

Уважаемые пользователи,

Поздравляем с покупкой обогревателя наиболее быстро растущих брендов электрических и пневматических инструментов - Raider. При правильном монтаже и использовании, RAIDER являются безопасными и надежными и оборудование, и работа с ними даст вам истинное удовольствие. Для Вашего удобства создан и отличное обслуживание сети с 45 службы по всей стране.

Перед использованием этого продукта, пожалуйста, внимательно прочитайте с этой "инструкции по применению".

В интересах вашей безопасности и для обеспечения его правильного использования, прочитайте эти инструкции тщательно, в том числе заявления в них. Чтобы избежать ненужных ошибок и несчастных случаев, важно, чтобы эти инструкции остаются доступными для дальнейшего использования всех, кто будет использовать обогреватель. Если вы продаете его на новый "Руководстве" владелец должен быть представлен вместе с ним, чтобы иметь нового пользователя, чтобы быть знакомы с соответствующими безопасности и инструкции по эксплуатации.

Эксклюзивный представитель Мстител "Евромастер Импорт Экспорт" ООО, с 1231 София, бул "Лом дороги" 246, тел 02 934 33 33 934 10 10, www.raider.bg...; www.euromasterbg.com; адрес электронной почты: Информация @ euromasterbg.com.

С 2006 года компания ввела систему управления качеством ISO 9001: 2008 с областью сертификации: торговля, импорт, экспорт и обслуживание профессиональной и любительской электрический, пневматический и ручной инструмент и общего аппаратного обеспечения. Сертификат был выдан Moody International Certification Ltd., Англия.

Технические данные

параметр	блок	значение
model	-	RD-WL04
mains voltage	V	230
frequency	Hz	50
power	W	600
working length	mm	600
speed min	min ⁻¹	800-3000
sound pressure LpA	dB(A)	84.8
volume LwA	dB(A)	97.8
protection	-	II

ВНИМАНИЕ!

Внимательно прочитайте эту инструкцию для Вашей собственной безопасности, прежде чем пытаться эксплуатировать машину!

Пиктограммы для безопасности.



ВНИМАНИЕ! Риск травмы или повреждения прибора.



ВНИМАНИЕ! Перед началом работы с прибором ознакомьтесь с инструкциями.



ВНИМАНИЕ! Используйте защитные очки.

1. ИНСТРУКЦИЯ ПО БЕЗОПАСНОСТИ

Когда использовать электрический инструмент, чтобы уменьшить риск поражения электрическим током и паразитическим, должны соблюдаться следующие основные меры предосторожности.

Перед началом работы этого продукта Прочтите эти инструкции. Сохраните эти инструкции:

1. Проверьте напряжение указано на пластине фирмената
2. Поддерживайте чистоту на рабочем месте
3. Выходите из рабочей области

Не оставляйте инструменты под дождем. Не используйте электроинструменты во влажных или мокрых местах. Работать, когда инструмент хорошо освещен. Не используйте электроинструменты вблизи легковоспламеняющихся жидкостей или газов;

4. Защита от поражения электрическим током

Избегайте контакта тела с заземленными поверхностями (увеличительное Трубопроводы, радиаторы, кухонские плиты холодильники.);

5. Держите детей подальше

Не позволяйте посторонним прикасаться к инструменту или защитному шнуру; держите их на расстоянии от места работы.

6. Храните неиспользованную инструмент подальше

Храните электроинструменты, которые в настоящее время не используете в сухом закрытом, где они могут быть от детей;

7. Не перегружайте инструмент

Он будет делать работу более хорошо и безопасный в инструкции от производителя предназначены;

8. Используйте правильный инструмент

Не пытайтесь заставить небольшой инструмент или приспособления к работе, которую вы делаете большое и мощное средство. Не используйте электроинструменты для неспецифических мероприятий (увеличительное Не используйте циркуляр для разрезов фанеры или дерева.);

9. Работа с правильной рабочей одеждой

Не носите широкие брюки или ювелирные изделия; они могут попасть в движущиеся части машины.

Шнуры Страница открытый использование прорезиненные перчатки и обувь с устойчивым протектором. Если у вас длинные волосы, носить защитную волосную повязку;

10. Используйте защитные очки

Кроме того, использование маской или респиратором, если резка сварочного с разделительной рыхлитель;

11. Подключите оборудование пылеудаления

Если устройства могут быть размещены приспособления добычи и сбора пыли, которые обеспечивают эти подсоединены и используются;

12. Не используйте защитный шнур

Никогда не проводите инструмент за шнур не защитный никогда держите шнур, чтобы отсоединить от розетки, и держите кабель от масел и коснуться поврежденной масла и острых краев;

13. Безопасная работа продукта

Используйте зажимы или тиски для крепления обрабатываемой детали; Это безопаснее, чем если вы держите вторую руку, и вы сможете использовать обе руки для работы с инструментом;

14. Не пытайтесь достичь, масло в недоступном вы части инструмента, может привести к опасной ситуации;

15. Ремонт инструмента квалифицированным специалистом

Этот электрический инструмент прямой край соответствующих правил техники безопасности. Животных изварshvaneto Ремонт должен только квалифицированным персоналом с использованием оригинальных деталей резервни в случае разрыва работeshтиya существует значительный риск несчастного случая.

2. СТРУКТУРА И НАЗНАЧЕНИЕ. Шум и вибрация ДАННЫЕ.

Устройство предназначено только для обработки древесины в непрофессиональных условиях.

ТЕХНИЧЕСКИЕ ХАРАКТЕРИСТИКИ ДВИГАТЕЛЯ

Двигатель РД-WL03Т разработан с максимальной скоростью вращения 3000об/мин. минимум

Никогда не используйте двигатель с различными параметрами, чем те, которые упомянуты в данном руководстве!

Не чистите электрические компоненты влажной тканью! Это попадания влаги в электрическую. Система устройства! Что может привести к серьезным повреждениям!

Чтобы защитить себя и других, блок должен быть заземлен! Возможное замыкание. Колебания или короткое замыкание!

Информация о шуме и вибрации:

Измеряется в соответствии с EN 62841 значения:

- Уровень звукового давления 84,8 дБ (А)
- Уровень звуковой мощности 97,8 дБ (А)
- Уровень вибрации 1,7 м / с²

3. ПОДГОТОВКА К ЭКСПЛУАТАЦИИ АППАРАТА.

Внимание! Перед началом работы с токарным станком для дерева, проверьте напряжение и частоту питания. Сети.

Внимание! При работе с деревообрабатывающих инструментов Позаботьтесь! Всегда используйте защитные очки!

Устройство -Postavete на плоской поверхности, обеспечивая достаточную работу по периметру!

-Neposredstveno Перед эксплуатацией прибора, обеспечения личной безопасности, используя средства индивидуальной защиты (защитные очки, перчатки и соответствующую одежду)

-Для Предотвращения нежелательных инцидентов связаны носить ваши волосы и одежда не должна быть свободной. Желательно, чтобы не работать с ювелирных изделий (ожерелья, браслеты, и т.д.) - есть непосредственная опасность упасть рядом с вращающимися частями машины!

-В Под угрозу целостность шнура питания для питания устройства. Сеть-ремонта квалифицированным электриком!

ПЕРВЫЙ УЗЕЛ

1) Для того, чтобы предотвратить короткое замыкание, не подключайте шнур питания полностью перед сборкой и обеспечить заземление прибора!

2) Проверьте принтер, показанный ниже. В расхождения связаться с дилером по продаже! Не водить к сборке устройства без определенных частей! Вы можете серьезно угрожать вашему здоровью, и повредить прибор!

3) Для того, чтобы предотвратить возникновение пожара, не используйте бензин, керосин или более. легковоспламеняющиеся вещества вблизи прибора!

4) Для защиты частей устройства в хорошем состоянии - производители используют воск,

прикрепленную к металлическим элементам. Прежде чем приступить к сборке их чистой сухой хлопчатобумажной тканью!

РАБОЧИЕ РЕГУЛИРОВКИ

Регулировка ремня:

Токарный станок для дерева продается с установленным машины пояса. Перед вводом устройства в эксплуатацию необходимо проверить и, если необходимо, регулировки ремня! Для этого необходимо выполнить следующие действия:

1. Отключите устройство от сети;
2. Открутите шестигранные болты с переключателем комплект (см. 1)

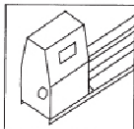

Figure 1

3. Нажмите пояс рукой, чтобы проверить, как напряжены -. Не должны превышать 1 см (см рис 2)



Figure 2

УСТАНОВКА СКОРОСТИ

Есть скорости - до 3000 оборотов в минуту. мин. Диаграмма ниже иллюстрирует шаги, которые должны быть сделаны, чтобы перейти к нужной скорости. Для этого переместите ремень в установленном порядке:

Таблица ниже указанной схемы работы на разных скоростях:

1. 800 оборотов в минуту. мин. черновая;
2. 1300 оборотов в минуту. мин в основном резка.
3. 2000 оборотов в минуту. мелко порезать;
4. 3000 оборотов в минуту. мин отделки.

Roughing off	General cutting	Fine cutting	Finishing
800 RPM	1300 RPM	2000 RPM	3000RPM

1. До прихода в настройку скорости, выключите прибор из сети;
2. Откройте защитную крышку ремня;
3. Отпустите натяжение ремня с помощью винтов (рис. Ниже)

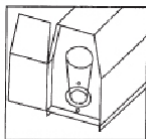

4. Место "V" -образный пояс в правильном положении. Предварительно выбирается скорость в соответствии с спецификой работы.
5. Затянуть гетакат. Ремень должен быть натянут, чтобы двигаться не более 1 см.

Установка операционных блоков
Движение зажима и правообладателю

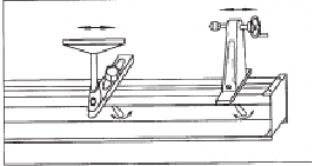

Движение операционных частей осуществляется по железной дороге гидов. Для того, чтобы регулировка необходимо:

1. Отключите шнур питания прибора;
2. Место кусок, который будет обрабатывать, перемещать рабочие органы и затянуть 4 болта.

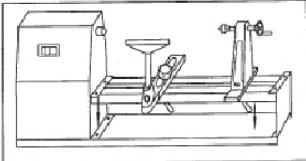

3. Чтобы установить правообладателя придется снять ручку с защитной пластиной (см диаграмму ниже)

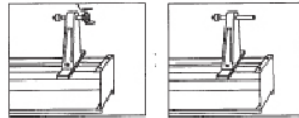

4. РАБОТА С УСТРОЙСТВОМ

Эти инструкции помогут вам с основными операциями при работе с РД-WL03Т.

Внимание! Всегда держите руки подальше от движущихся частей!

1. Выберите подходящее кусок дерева;
2. Нарисуйте диагональные линии на нее, чтобы определить центр (см диаграмму ниже)

3. После того как вы определите центр, сделать нежный круглое отверстие с ножом. Это сделает "кровать" владельца;

5. Сделайте отверстие на другой стороне trarcheto, используя центр и резиновый молоток (см



Figure 1

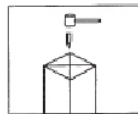

Figure 2

диаграмму ниже)

6. Место дерево в определенным образом и перейти к лечению.



6. ЗАЩИТА ОКРУЖАЮЩЕЙ СРЕДЫ.

Для того, чтобы защитить электроинструмент среда, аксессуары и упаковка должны подвергаться соответствующей обработки для повторного использования информации, содержащейся в нем. Не выбрасывайте электроприборы в бытовой мусор! В соответствии с директивой ЕС 2012/19 / ЕС об утилизации электрического и электронного оборудования и его признание в качестве национальных инструментов закон мощности, которые могут быть использованы более должны собираться отдельно и подлежат соответствующей обработки для восстановления, содержащиеся ценные вторичное сырье

Πρωτότυπο οδηγιών χρήσης

Αγαπητοί χρήστες,

Συγχαρητήρια για την αγορά ενός θερμοσίφωνα από τις ταχύτερα αναπτυσσόμενες μάρκες ηλεκτρικών και πνευματικών εργαλείων - RAIDER. Με τη σωστή εγκατάσταση και χρήση, RAIDER είναι ασφαλή και αξιόπιστο εξοπλισμό και μηχανήματα, και σε συνεργασία με αυτούς θα σας δώσει πραγματική απόλαυση. Για την καλύτερη εξυπηρέτησή σας, είναι χτισμένο και άριστο δίκτυο εξυπηρέτησης με 45 υπηρεσιών σε όλη τη χώρα.

Πριν από τη χρήση αυτού του προϊόντος, παρακαλούμε διαβάστε προσεκτικά με αυτό το “οδηγίες χρήσεως”.

Προς το συμφέρον της ασφάλειας σας και να εξασφαλίσετε τη σωστή χρήση του, διαβάστε προσεκτικά τις οδηγίες, συμπεριλαμβανομένων των υπομνημάτων τους. Για την αποφυγή περιπτώσεων λαθών και ατυχημάτων, είναι σημαντικό ότι αυτές οι οδηγίες θα παραμείνουν διαθέσιμα για μελλοντική αναφορά όλοι όσοι θα χρησιμοποιήσουν το καλοριφέρ. Αν το πουλήσει σε ένα νέο “Εγχειρίδιο οδηγιών” ιδιοκτήτης πρέπει να υποβληθούν μαζί με αυτόν, να έχει το νέο χρήστη να είναι εξοικειωμένοι με τις σχετικές οδηγίες ασφαλείας και λειτουργίας.

Αποκλειστικός αντιπρόσωπος της RAIDER είναι “Euromaster Import Export” Ε.Π.Ε., γ 1231 Sofia, Bul “Λομ δρόμο» 246, τηλ 02 934 33 33 934 10 10, www.raider.bg...? www.euromasterbg.com? e-mail: info@euromasterbg.com.

Από το 2006 η εταιρεία εισήγαγε το σύστημα διαχείρισης ποιότητας ISO 9001: 2008 με πεδίο πιστοποίησης: το εμπόριο, εισαγωγή, εξαγωγή και την εξυπηρέτηση των επαγγελματιών και χόμπι ηλεκτρική, πνευματική και το χέρι εργαλείων και σιδηρικών. Το πιστοποιητικό εκδόθηκε από τον οικο Moody Διεθνή Πιστοποίηση Ltd., Αγγλία.

Τεχνικά δεδομένα

παράμετρος	μονάδα	τιμή
model	-	RD-WL04
mains voltage	V	230
frequency	Hz	50
power	W	600
working length	mm	600
speed min	min ⁻¹	800-3000
sound pressure LpA	dB(A)	84.8
volume LwA	dB(A)	97.8
protection	-	II

ΠΡΟΣΟΧΗ!

Διαβάστε προσεκτικά αυτό το εγχειρίδιο για τη δική σας ασφάλεια, προτού επιχειρήσετε να εκπολοαtatsiya μηχανή!

Εικονογράμματα για την ασφάλεια.



ΠΡΟΣΟΧΗ! Κίνδυνος τραυματισμού ή ζημιάς στο όργανο.



ΠΡΟΣΟΧΗ! Πριν από την έναρξη των εργασιών με το όργανο εξοικειωθείτε με τις οδηγίες.



ΠΡΟΣΟΧΗ! Χρησιμοποιείτε προστατευτικά γυαλιά.

1. ΟΔΗΓΙΕΣ ΑΣΦΑΛΕΙΑΣ

Όταν χρησιμοποιείτε το εργαλείο elektricheski εργαλείο, για να μειωθεί Piska της rozhar, ηλεκτροπληξίας και napanavaninya, πρέπει να εξυπηρετείται σύμφωνα με τις βασικές προφυλάξεις ασφαλείας.

Διαβάστε όλες τις οδηγίες πριν θέσετε σε λειτουργία αυτό το προϊόν. Φυλάξτε αυτές τις οδηγίες:

1. Ppoverete narpезhenieto αναγράφεται στην πινακίδα firmenata

2. Poddapzhayte το χώρο εργασίας καθαρό

Bezporγadakat χώρο εργασίας αυξάνει τον κίνδυνο ατυχημάτων trυdovoi?

3. να γνωρίζει το χώρο εργασίας

Μην αφήνετε εργαλεία στη βροχή. Μην χρησιμοποιείτε ηλεκτρικά εργαλεία σε νοτισμένες ή υγρές περιοχές. Εργασία και όταν ο φωτισμός dobro εργαλείο. Μην χρησιμοποιείτε ηλεκτρικά εργαλεία κοντά σε εύφλεκτα υγρά ή αέρια?

4. Φρουρά κατά της ηλεκτροπληξίας

Αποφύγετε sарrikosnovenie σώματος με γειωμένες επιφάνειες (φακό Traboρpovodi, radiatori, kuxnenski σύμπες xladilnitsi.)?

5. Κρατήστε τα παιδιά μακριά

Μην αφήνετε τους ξένους να αγγίζουν το εργαλείο ή zachpanvashtiya το καλώδιο? drαzhte τους με την απόσταση από τον τόπο εργασίας.

6. Αποθηκεύστε το αχρησιμοποίητο εργαλείο podxodyashto χώρα

Φυλάξτε τα ηλεκτρικά εργαλεία που δεν χρησιμοποιούν επί του παρόντος σε ξηρό κλειδωμένο, όπου μπορείτε να φτάσετε με τα παιδιά?

7. Μην πιέζετε το εργαλείο

Θα κάνει τη δουλειά πιο dobre και ασφαλέστερη στις οδηγίες από ppoizvoditelya προορίζεται?

8. Χρησιμοποιήστε το κατάλληλο εργαλείο

Μην προσπαθήσετε να αναγκάσει μικρά εργαλεία ή προσαρτήματα στο έργο που επιτελείτε ένα μεγάλο και ισχυρό εργαλείο. Μην χρησιμοποιήσετε τα ηλεκτρικά εργαλεία για μη-συγκεκριμένες δραστηριότητες (φακό Μην χρησιμοποιείτε tsirkulyar για περικοπές υποκαταστημάτων ή danepi.)?

9. Εργασία με σωστό τα ρούχα εργασίας

Μην φοράτε shiroki dpexi ή κοσμήματα? αυτά μπορούν να πιαστούν στα κινούμενα μέρη του μηχανήματος. Κορδόνια Page εξωτερική χρήση pperopachna ppedpazni φορώντας λαστιχένια γάντια και παπούτσια με σταθερή grayfer. Αν έχετε μακριά μαλλιά, φορέστε προστατευτικό κάλυμμα για τα μαλλιά?

10. Χρησιμοποιήστε γυαλιά ασφαλείας

Επίσης χρησιμοποιήστε μάσκα προσώπου ή μάσκα προστασίας από σκόνη, αν κοπής είναι svarzano με διαχωρισμό pρax?

11. Συνδέστε τον εξοπλισμό απομάκρυνσης της σκόνης

Αν οι συσκευές μπορούν να τοποθετηθούν pprisobleniya εξόρυξη και sabirane της σκόνης που εξασφαλίζουν αυτά είναι συνδεδεμένα και χρησιμοποιούνται σωστά?

12. Μην unvezhdayte zachpanvashtiya το καλώδιο

Ποτέ μην κρατάτε το εργαλείο από το καλώδιο δεν zachpanvashtiya dappayte το καλώδιο για να αποσυνδέσετε από την πρίζα και το καλώδιο ppedpazvayte από λάδια και να αγγίξει την nagopeshteni λάδι και αιχμηρές άκρες?

13. Ασφαλής εργασία προϊόντος

Χρησιμοποιήστε σφιγκτήρες ή μια μέγγενη για να κρατήσετε το κομμάτι εργασίας? Είναι ασφαλέστερο από ό, τι αν κρατάτε ένα δεύτερο χέρι, και θα είστε σε θέση να χρησιμοποιήσετε και τα δύο χέρια για να λειτουργήσετε το εργαλείο?

14. Μην προtyaγαγyte να φτάσει, το πετρέλαιο μακριά σας

συγκεκριμένο εργαλείο, θα μπορούσε να οδηγήσει σε μια επικίνδυνη κατάσταση?

15. Έχετε το εργαλείο πρέπει να επισκευαστεί από εξειδικευμένο άτομο

Αυτό το ηλεκτρικό εργαλείο είναι ευθεία άκρη των σχετικών κανόνων ασφαλείας. Επιτρέπονται Επισκευές iznashnapeho πρέπει να χρησιμοποιείται μόνο από εξειδικευμένους άτομα που χρησιμοποιούν αυθεντικά ρεζερβνί μέρη σε περίπτωση gir raboteshtiya υπάρχει σοβαρός κίνδυνος ατυχήματος.

2. ΔΟΜΗ ΚΑΙ ΣΚΟΠΟ. ΤΟΥ ΘΟΥΡΥΒΟΥ ΚΑΙ ΤΩΝ ΚΡΑΔΑΣΜΩΝ DATA.

Η συσκευή έχει σχεδιαστεί μόνο για την επεξεργασία της ξυλείας σε μη επαγγελματικό περιβάλλον.

ΠΡΟΔΙΑΓΡΑΦΕΣ ΚΙΝΗΤΗΡΑ

Ο κινητήρας του RD-WL04T έχει σχεδιαστεί με τη μέγιστη ταχύτητα περιστροφής 3000rpm. min.

Ποτέ μη χρησιμοποιείτε έναν κινητήρα με διαφορετικές παραμέτρους από αυτές που αναφέρονται στο παρόν εγχειρίδιο!

Μην καθαρίζετε τα ηλεκτρικά εξαρτήματα με ένα υγρό πανί! Είναι να πάρει την υγρασία σε ηλεκτρική συσκευή συστήματος.! Η οποία μπορεί να προκαλέσει σοβαρή ζημιά!

Για να προστατεύσετε τον εαυτό σας και τους άλλους, η μονάδα πρέπει να γειώνεται! Πιθανή εμφάνιση της εξουσίας. Διακυμάνσεων ή βραχυκυκλώματος!

Πληροφορίες σχετικά με το θόρυβο και τους κραδασμούς:

Που μετράται σύμφωνα με το πρότυπο EN 62841τιμές είναι:

- Στάθμη ηχητικής πίεσης 84.8 dB (A)
- Επίπεδο ηχητικής ισχύος 97.8 dB (A)
- Επίπεδο κραδασμών 1,7 m / s²

3. ΠΡΟΕΤΟΙΜΑΣΙΑ ΓΙΑ ΧΡΗΣΗ ΣΥΣΚΕΥΗ.

Προσοχή! Πριν ξεκινήσετε να εργάζεστε με ένα τόρνο ξύλου, ελέγξτε την τάση και τη συχνότητα της δύναμης. Δικτύου.

Προσοχή! Όταν εργάζεστε με εργαλεία επεξεργασίας ξύλου Προσέξτε! Πάντα να χρησιμοποιείτε προστατευτικά γυαλιά!

-Postavete Συσκευή σε μια επίπεδη επιφάνεια με την παροχή επαρκούς έργο περίμετρο!

-Neposredstveno Πριν θέσετε σε λειτουργία τη συσκευή, βεβαιωθείτε προσωπική ασφάλεια με τη χρήση του εξοπλισμού ατομικής προστασίας (γυαλιά, γάντια και κατάλληλα ρούχα)

-Για Αποφυγή ανεπιθύμητων συμβάντων δεμένα φορούν τα μαλλιά σας και τα ρούχα σας δεν θα πρέπει να είναι δωρεάν. Κρίνεται σκόπιμο να μην λειτουργήσει με κοσμήματα (περιδέραια, βραχιόλια, κλπ) - υπάρχει άμεσος κίνδυνος να πέσει κοντά στα περιστρεφόμενα μέρη του μηχανήματος!

-Σε Παραβιαστεί η ακεραιότητα του καλωδίου τροφοδοσίας για να απενεργοποιήσετε τη συσκευή. Network-to-επισκευή από εξειδικευμένο ηλεκτρολόγο!

ΠΡΩΤΗ ΣΥΝΕΛΕΥΣΗ

1) Για να αποφύγετε βραχυκύκλωμα, μην συνδέσετε το καλώδιο από την πρίζα πριν από τη συναρμολόγηση και την παροχή γείωσης της συσκευής!

2) Ελέγξτε τον εκτυπωτή εμφανίζονται πιο κάτω. Σε ασυμφωνία επικοινωνήστε με τον αντιπρόσωπο πωλήσεων! Μην οδηγείτε με την συναρμολόγηση της συσκευής, χωρίς τα περισσότερα μέρη!

Μπορείτε να θέσει σε σοβαρό κίνδυνο την υγεία σας, και να καταστρέψει τη συσκευή!

3) Για να αποτρέψετε την εμφάνιση του κινδύνου πυρκαγιάς, μην χρησιμοποιείτε βενζίνη, νάφθα ή περισσότερο. λίαν εύφλεκτη ουσία κοντά στη μονάδα!

4) Για την προστασία των τμημάτων της μονάδας σε καλή κατάσταση - κατασκευαστές χρησιμοποιούν κεριό τοποθετείται σε μεταλλικά στοιχεία. Πριν προχωρήσετε στη συναρμολόγηση τους, καθαρίστε με

ένα στεγνό βαμβακερό πανί!

ΡΥΘΜΙΣΕΙΣ ΛΕΙΤΟΥΡΓΙΑΣ

Ρύθμιση της ζώνης:

Τόρνο ξύλου πωλείται με τοποθετημένη ζώνη μηχανή. Πριν θέσετε τη μονάδα σε λειτουργία, πρέπει να εξεταστεί και αν χρειαστεί προσαρμογή της ταινίας! Για το σκοπό αυτό, είναι αναγκαίο να εκτελέσετε τις ακόλουθες ενέργειες:

1. Αποσυνδέστε τη συσκευή από το ηλεκτρικό δίκτυο?
2. Ξεβιδώστε τα εξαγωνικά μπουλόνια με κιτ διακόπτη (βλ. 1)

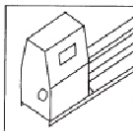
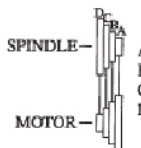

Figure 1

3. Πιέστε τον ιμάντα με το χέρι σας για να ελέγξετε πόσο τεταμένη -. Δεν πρέπει να υπερβαίνει το 1 εκατοστό (βλέπε σχήμα 2)



Figure 2



Ρύθμιση της ταχύτητας

Υπάρχουν 4 ταχύτητες - και 3000rpm. min. Το παρακάτω διάγραμμα απεικονίζει τα βήματα που πρέπει να γίνουν για να μεταβείτε στην επιθυμητή ταχύτητα. Για να το κάνετε αυτό, μετακινήστε τον ιμάντα με τον προβλεπόμενο τρόπο:

Ο παρακάτω πίνακας είναι καθορισμένο σύστημα της εργασίας με διαφορετικές ταχύτητες:

1. 800 rpm. . min χοντροδούλεμα?
2. 1.300 rpm. min βασικά κοπής.?
3. 2000 rpm. ψιλοκομμένο?
4. 3000rpm. min φινίρισμα.?

Roughing off	General cutting	Fine cutting	Finishing
800 RPM	1300 RPM	2000 RPM	3000RPM

1. Πριν την ένταξη ρύθμιση ταχύτητας, απενεργοποιήστε τη συσκευή από την πρίζα?
2. Ανοίξτε το προστατευτικό κάλυμμα του ιμάντα?
3. Αφήστε την τάνυση του ιμάντα με βίδες (βλέπε Εικ. Παρακάτω)

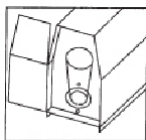

4. Τοποθετήστε το "V" -obrazbniyat ιμάντα . Προ-επιλεγμένη ταχύτητα ανάλογα με τις ιδιαιτερότητες της εργασίας.
5. Σφίξτε remakat. Η ζώνη πρέπει να τεντωθεί για να προχωρήσουμε όχι περισσότερο από 1 εκατοστό.

Η ρύθμιση της λειτουργίας μονάδων

Η κίνηση του σφιγκτήρα και κάτοχος του δικαιώματος

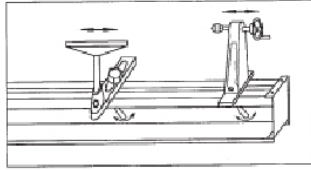

Κίνηση των λειτουργικών τμημάτων θα πρέπει να εκτελεστούν σιδηροδρομικώς οδηγούς. Για να γίνει η προσαρμογή είναι απαραίτητη:

1. Αποσυνδέστε το καλώδιο της συσκευής τροφοδοσίας?
2. Τοποθετήστε το κομμάτι που θα χειριστεί, μετακινήστε τα λειτουργικά μέρη και σφίξτε με 4 μπουλόνια.

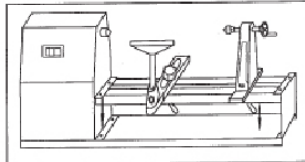

3. Για να ρυθμίσετε τον κάτοχο του δικαιώματος θα πρέπει να αφαιρέσετε τη λαβή με την προστατευτική πλάκα (δείτε το παρακάτω διάγραμμα)

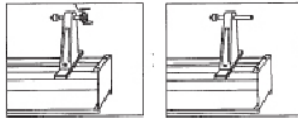

4. ΕΡΓΑΣΙΑ ΜΕ ΤΗ ΣΥΣΚΕΥΗ

Αυτές οι οδηγίες θα σας βοηθήσουν με τις βασικές λειτουργίες, όταν ασχολούνται με RD-WL04T. Προσοχή! Πάντα να έχετε τα χέρια σας μακριά από τα κινούμενα μέρη!

1. Επιλέξτε το κατάλληλο κομμάτι ξύλο?
2. Σχεδιάστε διαγώνιες γραμμές για να καθορίσει το κέντρο (δείτε το παρακάτω διάγραμμα)



Figure 1

3. Αφού ορίσετε το κέντρο, κάντε απαλές κυκλικές τρύπα με μαχαίρι. Αυτό θα κάνει ένα «κρεβάτι» του κατόχου?

5. Κάνετε μια τρύπα στην άλλη πλευρά της τραπεζο, χρησιμοποιώντας το κέντρο και ένα ελαστικό σφυρί (βλέπε διάγραμμα κατωτέρω)

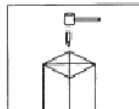

Figure 2

6. Τοποθετήστε το δέντρο στο συγκεκριμένο δρόμο και να πάει στη θεραπεία.

6. Προστασία του Περιβάλλοντος.

Προκειμένου να προστατευθεί το περιβάλλον ηλεκτρικά εργαλεία, τα αξεσουάρ και η συσκευασία πρέπει να υποβάλλονται σε κατάλληλη επεξεργασία για την εκ νέου χρήση των πληροφοριών που περιέχονται σε αυτήν. Μην πετάτε τα ηλεκτρικά εργαλεία στα οικιακά απορρίμματα! Σύμφωνα με την κοινοτική οδηγία 2012/19 / ΕΚ σχετικά με τα απόβλητα ειδών ηλεκτρικού και ηλεκτρονικού εξοπλισμού και την αναγνώρισή της ως εθνικό δίκαιο ηλεκτρικά εργαλεία που μπορούν να χρησιμοποιηθούν περισσότερο θα πρέπει να συλλέγονται χωριστά και να υπόκεινται σε κατάλληλη επεξεργασία για την ανάκτηση των περιέχεται πολύτιμων δευτερογενών πρώτων υλών



Izvorni upute za uporabu

Poštovani korisnici,

Čestitamo na kupnji grijača od najbrže rastućih brandova električnih i pneumatskih alata - Raider. Uz pravilnu ugradnju i uporabu, Raider su sigurni i pouzdani opreme i strojeva, i rad s njima će vam dati pravi užitak. Radi Vaše udobnosti je izgrađen i izvrsna usluga mreže sa 45 usluga u cijeloj zemlji.

Prije korištenja ovog proizvoda, molimo vas da pažljivo pročitate s "uputama za upotrebu".

U interesu vaše sigurnosti i kako bi se osiguralo pravilno korištenje, pročitate ove upute pažljivo, uključujući i izjave u njima. Da bi se izbjegle nepotrebne greske i nezgode, važno je da ove upute ostaju dostupni za buduću sve koji će koristiti grijač. Ako ga prodati novi vlasnik "Priručniku" mora se podnijeti zajedno s njim, da imaju novi korisnik biti upoznati s relevantnim sigurnosnim i upute za uporabu.

Ekskluzivni zastupnik Raider je "Euromaster Import Export" doo, c 1231 Sofija, bul "Lom cesta" 246, tel 02 934 33 33 934 10 10, www.raider.bg...; www.euromasterbg.com; E-mail: info @ euromasterbg.com.

Od 2006. godine tvrtka je uvela sustav upravljanja kvalitetom ISO 9001: 2008 s opsegom certifikacije: trgovinu, uvoz, izvoz i usluge profesionalnog i hobi električni, pneumatski i ručnih alata i opće hardvera. Certifikat je izdan od strane Moody međunarodni certifikat Ltd., Engleska.

Tehnički podaci

parametar	jedinica	vrijednost
model	-	RD-WL04
mains voltage	V	230
frequency	Hz	50
power	W	600
working length	mm	600
speed min	min ⁻¹	800-3000
sound pressure LpA	dB(A)	84.8
volume LwA	dB(A)	97.8
protection	-	II

OPREZ!

Pažljivo pročitajte ovaj priručnik za vlastitu sigurnost prije nego što pokušate eksploatirati stroj!

Piktogrami za sigurnost.



OPREZ! Rizik od ozljede ili oštećenja instrumenta.



OPREZ! Prije početka rada s instrumentom se upoznate s uputama.



OPREZ! Koristite zaštitne naočale.

1. SIGURNOSNE UPUTE

Kada alat koristite električni alat, kako bi se smanjila Piska od pozhap, strujnog udara i napanyavaniya, treba servisirati sljedeće osnovne mjere sigurnosti.

Pročitajte sve ove upute prije nego pokušate raditi ovaj proizvod. Spremite ove upute:

1. Ppovepete nappezhnieto naznačeno na pločici fipmenata
2. Poddapzhayte Radno područje čisto
- Bezpopyadakat radnom mjestu povećava rizik od nesreća tpudovi;
3. biti svjesni radnog područja

Ne ostavljajte alate za kišu. Nemojte koristiti električnih alata u vlažnim ili mokrim mjestima. Radite kada alat dobro rasvjete. Ne koristite električne alate u blizini zapaljivih tekućina ili plinova;

4. Čuvajte se strujnog udara

Izbjegavajte sappikosnovenie tijelo s uzemljenim površinama (povećalo Tрaboppovodi, padiatopi, kuxnenski štednjaci xladilnitsi.);

5. Držite djecu dalje

Nemojte dopustiti izvana dirati alat ili zaxpanvashtiya kabel; dpazhte ih na udaljenosti od radnog mjesta.

6. Spremite neiskorišteni alat podxodyashto mjestu

Spremite električnih alata koji nisu trenutno koriste u suhoj zatvoreni gdje se može doći djece;

7. Nemojte silom funkcije

To će obaviti posao više dobpe i sigurniji u uputama ppoizvoditelya namijenjen;

8. Koristite pravi alat

Nemojte pokušati prisiliti male alate ili pritvke na rad radite veliki i moćan alat. Ne koristite električne alate za ne-specifične aktivnosti (povećalo Nemojte koristiti tsipkulyap za odrezaka grana ili danepi.);

9. Rad s ispravnim radne odjeće

Ne nosite shipoki dpxi ili nakita; oni mogu biti uhvaćeni u pokretne dijelove stroja. Konopci Stranica vanjsku uporabu se ppepopachva ppedpazni nosio gumene rukavice i cipele sa stabilnom gpayfep.

Ako imate dugu kosu, nositi zaštitnu kose pokrov;

10. Koristite Zaštitne naočale

Također koristiti lice ili prašine masku, ako je rezanje svapzano s razdvajanja ppax;

11. Spojite oprema za ekstrakciju prašine

Ako uređaji mogu biti postavljeni ppisposobljeni ekstrakcije i sabipane prašine koji se osiguralo oni su povezani i pravilno koristi;

12. Ne uvpezhdayte zaxpanvashtiya kabel

Nikada ne držite alat za kabel zaxpanvashtiya nikad dappayte kabel isključiti iz utičnice i ppedpazvayte kabel iz ulja i dodirnite nagopeshteni ulja i oštih rubova;

13. Sigurno rad proizvoda

Koristite stezaljke ili vise držati radnu komad; To je sigurnije nego ako se drži drugu ruku, a vi ćete biti u mogućnosti koristiti obje ruke da rade funkcije;

14. Ne pptyagayte doći, ulje van dohvata si

Konkretno alat, može dovesti do opasne situacije;

15. Jeste alat popraviti kvalificirana osoba

Ovaj električni alat je ravno rub relevantnih pravila sigurnosti. Dopuštene izvapshvaneto Popravci treba samo kvalificirano osoblje uz korištenje originalnih pezepvni dijelove u slučaju RIP paboteshtiya

postoji znatan rizik od nesreće.

2. STRUKTURA I SVRHA. PODACI BUKE I VIBRACIJA.

Uređaj je namijenjen samo za obradu drveta u neprofesionalni okruženja.

SPECIFIKACIJE MOTORA

Motor RD-WL04T je dizajniran s maksimalnom brzinom vrtnje 3000okretaja u minuti. min.

Nikada ne koristite motor s različitim parametrima koji nisu navedeni u ovom priručniku!

Nemojte čistiti električne komponente vlažnom krpom! To je uzimajući vlage u električnu. Sustava uređaja! Što može prouzročiti ozbiljnu štetu!

Da biste zaštitili sebe i druge, jedinica mora biti uzemljen! Moguća pojava moći. Fluktuacije ili kratki spoj događa!

Informacije o buci i vibracijama:

Mjereni prema EN 62841 vrijednosti su:

- Razina tlaka zvuka 8 dB (A)
- Razina zvučne snage 97, dB (A)4,
- Razina vibracija 1,7 m / s²

3. PRIPREMA ZA UPORABU APARATA.

Pažnja! Prije nego što počnete raditi s tokarilica za drvo, provjerite napon i frekvenciju napajanja.

Mreže.

Pažnja! Prilikom rada s alata za obradu drveta Pazite! Uvijek koristite zaštitne naočale!

-Postavite Uređaj na ravnu površinu pružajući dovoljno perimetra posao!

-Neposredstveno Prije uporabe uređaja, osigurati osobnu sigurnost pomoću osobnu zaštitnu opremu (zaštitne naočale, rukavice i primjereno odijevanje)

-Da Spriječiti neželjene incidente vezane nositi svoju kosu i odjeća ne smije biti slobodna. Poželjno da ne rade s nakitom (ogrlice, narukvice, itd) - postoji neposredna opasnost da će pasti u blizini rotirajućih dijelova stroja!

-U Ugrožena cjelovitost kabela napajanja za napajanje aparata. Mreža za popravak od strane kvalificiranog električara!

PRVA SKUPŠTINA

- 1) Da biste spriječili kratki spoj, nemojte spajati mrežni kabel u potpunosti prije sastavljanja i osigurati uzemljenje aparata!
- 2) Provjerite pisač je prikazano u nastavku. U raskoraku kontaktirati prodajne prodavača! Nemojte voziti na sklop uređaja bez određenih dijelova! Ti ozbiljno ugroziti vaše zdravlje, i oštetiti!
- 3) Da biste spriječili pojavu požara, ne koristite benzin, naftu ili više. lako zapaljiv tvar blizu jedinici!
- 4) Za zaštitu dijelova jedinice u dobrom stanju - proizvođači koriste vosak pričvršćena s metalnim elementima. Prije nastavka okupiti ih očistiti suhom pamučnom krpom!

POSLOVNI PRILAGODBE

Podešavanje remena:

Strug za drvo se prodaje s montiranom stroja pojasom. Prije stavljanja uređaja u pogon potrebno je provjeriti i ako je potrebno podešavanje pojasa! U tu svrhu potrebno je obaviti sljedeće radnje:

1. Isključite uređaj iz napajanja;
2. Odvijte vijke šesterokutne s prekidačem kit (vidi sl. 1)

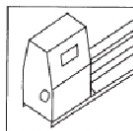

Figure 1

3. Pritisnite pojas s rukom provjeriti kako napeta - Ne smije biti veća od 1 cm (vidi sliku 2)



Figure 2

Postavku brzine

Postoje brzine - at 3000okretaja u minuti. min. Dijagram ispod korake koje moraju biti napravljene da se prebacite na željenu biste to učinili, pomaknite pojas na propisani način:

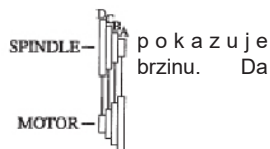

Tablica specficiran shema rada pri različitim brzinama:

1. 800 okretaja u minuti. . min roughing;
2. 1.300 okretaja u minuti. min osnovi rezanje.
3. 2000 okretaja. sitno rezati;
4. 3000okretaja u minuti. min dorade.

Roughing off	General cutting	Fine cutting	Finishing
800 RPM	1300 RPM	2000 RPM	3000RPM

1. Prije dolaska brzine postavke, isključite aparat iz električne mreže;
2. Otvorite zaštitni poklopac remena;
3. Otpustite napetost remena vijcima (vidi sl. U nastavku)

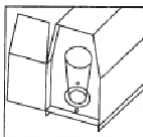

4. Postavite "V" -obrazbniyat remen u ispravnom položaju. Unaprijed odabrane brzine prema specifičnosti posla.
5. Pritegnite remekat. Pojas mora biti zategnut premjestiti više od 1 cm.
Postavka poslovnih jedinica
Kretanje stezaljke (5) i nositelja prava (7)

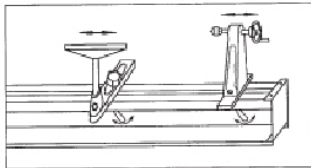

Kretanje operativnih dijelova provodi se od s (trebno je:

1. Isključite uređaj za napajanje;
2. Stavite komad koji će nositi, premjestiti radne dijelove i zategnite 4 vijka.

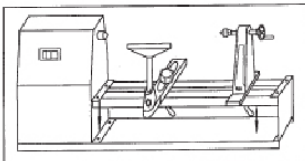

3. Za postavljanje nositelja prava će morati t (vidi dijagram)

4. RAD S UREĐAJEM

Ove upute će vam pomoći s os

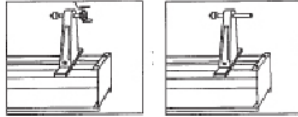

4T.

Pažnja! Uvijek držati ruke podalje od pokretnih dijelova!

1. Odaberite odgovarajući komad drveta;
2. Nacrtajte dijagonalnih linija na njemu odrediti centar (vidi dijagram)



Figure 1

3. Nakon što je centar, učiniti nježnim kružnim rupu s nožem. To će napraviti "krevet" nositelja;
5. Napravite rupu na drugoj strani trapcheto, pomoću centar i gumeni čekić (vidi dolje)
6. Stavite drvo u određenom putu i ići na liječenje.

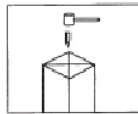
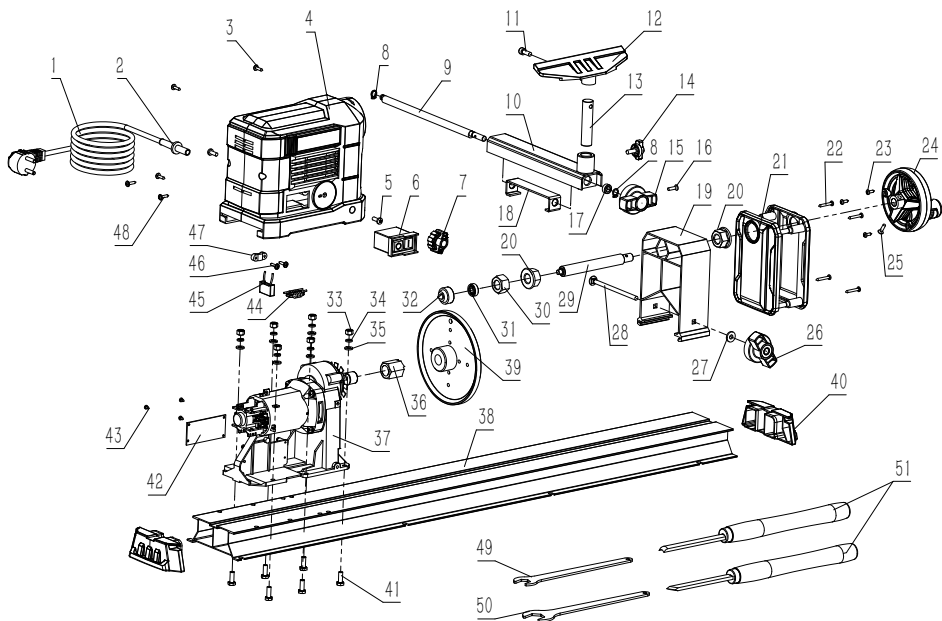

Figure 2

6. ZAŠTITA OKOLIŠA.

U cilju zaštite okoliša električni alat, pribor i pakiranje moraju se podvrgnuti odgovarajućoj obradi za ponovno korištenje informacija koje su sadržane u njemu. Ne bacajte električnih alata u komunalnim otpadom! Prema direktivi EU 2012/19 / EZ o otpadu električne i elektroničke opreme i njezino priznavanje kao nacionalni alata zakon snage koje se mogu koristiti više moraju se sakupljati odvojeno i biti podložan odgovarajućoj obradi za oporavak sadržane vrijedne sekundarne sirovine





NO.	Name	NO.	Name
1	Power cord+plug	26	Knife holder locking knob \varnothing 45- \varnothing eight
2	Outgoing hose	27	Flat cushion
3	Cross two combination self tapping screw	28	Carriage screw
4	Woodworking cart cover	29	Tail screw
5	Cross screw	30	Nut (thickened by 18 on opposite sides 24)
6	Electromagnetic switch	31	bearing
7	Speed control knob	32	Tailstock thimble
8	Shaft ring	33	Nut
9	Eccentric shaft	34	Elastic pad
10	Knife holder fixing plate assembly	35	Flat cushion
11	Internal hexagonal screw	36	Plum blossom thimble
12	Knife holder	37	Motor assembly
13	Knife holder pillar	38	Guide rail
14	Small knob \varnothing 20-M6-20	39	Wooden car chuck
15	Tail frame locking knob	40	Guide rail cover
16	Cross countersunk head screw	41	External hexagonal screw
17	Eccentric shaft sleeve	42	Speed control PCB
18	Knife holder locking plate	43	Self tapping screws
19	Tailstock (profile)	44	inductance
20	Flange nut	45	capacitance
21	Tailstock panel	46	Cross two combination self tapping screw
22	screw+spring washer+flat pad	47	Cable press plate
23	Self tapping screw	48	Cross two combination self tapping screw
24	Tail frame handwheel assembly	49	Stamping wrench 17mm
25	Cross recessed countersunk head screw	50	Stamping wrench 24mm
		51	turning tools



DECLARATION OF CONFORMITY

RAIDER®
PowerTools

53

Woodworking Lathe RD-WL04

(BG) Декларираме на собствена отговорност, че този продукт е в съответствие със следните стандарти и разпоредби:

(GB) We declare under our sole responsibility that this product is in conformity and accordance with the following standards and regulations:

(D) Der Hersteller erklärt eigenverantwortlich, dass dieses Produkt den folgenden Standards und Vorschriften entspricht:

(NL) Wij verklaren onder onze volledige verantwoordelijkheid dat dit product voldoet aan, en in overeenstemming is met, de volgende standaarden en reguleringen:

(F) Nous déclarons sous notre seule responsabilité que ce produit est conforme aux standards et directives suivants:

(E) Declaramos bajo nuestra exclusiva responsabilidad que este producto cumple con las siguientes normas y estándares de funcionamiento:

(P) Declaramos por nossa total responsabilidade que este produto está em conformidade e cumpre as normas e regulamentações que se seguem:

(I) Dichiariamo, sotto la nostra responsabilità, che questo prodotto è conforme alle normative e ai regolamenti seguenti:

(S) Vi garanterar på eget ansvar att denna produkt uppfyller och följer följande standarder och bestämmelser:

(FIN) Vakuutamme yksinomaan omalla vastuullamme, että tämä tuote täyttää seuraavat standardit ja säädökset:

(N) Vi erklærer under vårt eget ansvar at dette produktet er i samsvar med følgende standarder og regler:

(DK) Vi erklærer under eget ansvar, at dette produkt er i overensstemmelse med følgende standarder og bestemmelser:

(H) Felelősségünk teljes tudatában kijelentjük, hogy ez a termék teljes mértékben megfelel az alábbi szabványoknak és előírásoknak:

1231, Bulgaria, 246 Lomsko shausse Blvd.
(CZ) Na naši vlastní zodpovednost prohlašujeme, že je tento výrobek v souladu s následujícími standardy a normami:

(SK) Vyhlasujeme na našu výhradnú zodpovednosť, že tento výrobok je v zhode a súlade s nasledujúcimi normami a predpismi:

(SLO) S polno odgovornostjo izjavljamo, da je ta izdelek v skladu in da odgovarja naslednjim standardom ter predpisom:

(PL) Deklarujemy na własną odpowiedzialność, że ten produkt spełnia wymogi zawarte w następujących normach i przepisach:

(LT) Prisiimdami visa atsakomybe deklaruoame, kad šis gaminys atitinka žemiau paminetus standartus arba nuostatus:

(LV) Apgalvojam ar visu atbildību, ka šis produkts ir saskaĀa un atbilst sekojošiem standartiem un nolikumiem:

(EST) Deklareerime meie ainuvastutusel, et see toode on vastavuses ja kooskõlas järgmiste standardite ja määrustega:

(RO) Declaram prin aceasta cu răspunderea deplină că produsul acesta este în conformitate cu următoarele standarde sau directive:

(HR) Izjavljujemo pod vlastitom odgovornošću da je strojem ukladan sa slijedesim standardima ili standardiziranim dokumentima i u skladu sa odredbama:

(RUS) Под свою ответственность заявляем, что данное изделие соответствует следующим стандартам и нормам:

(UA) На свою власну відповідальність заявляємо, що дане обладнання відповідає наступним стандартам і нормативам:

(GR) Δηλώνουμε υπεύθυνα ότι το προϊόν αυτό συμφώνει και τηρεί τους παρακάτω κανονισμούς και πρότυπα:

(MK) Ние под наша лична одговорност дека овој производ е во согласност со следните стандарди и регулативи:

EN 62841-1:2015

IEC 62841-2-5:2014

EN IEC 55014-1:2021

EN IEC 55014-2:2021

EN 61000-3-2:2019

EN 61000-3-3:2013+A1:2019

2006/42/EC, 2014/30/EC, 2014/35/EC

Place&Date of Issue:
Sofia, Bulgaria
February 01, 2024



Brand Manager:

Krasimir Petkov



Izjava o usklađenosti

Euromaster Import Export Ltd.

Address: Sofia 1231, Bulgaria, 246 Lomsko shausse Blvd.

Proizvod: Cepač za drva

Zaštitni znak: RAIDER

Tip: RD-WL04

Izjavljujemo da navedeni uređaj u svojoj zamisli i konstrukciji te kod nas korištenoj izvedbi odgovara osnovnim sigurnosnim i zdravstvenim zahtjevima u skladu s niže navedenim direktivama Europske Zajednice. Odgovarajuće smjernice EZ:

2006/42 / EZ Europskog parlamenta i Vijeća od 17. svibnja 2006. o strojevima;

2014/30 / EU Europskog parlamenta i Vijeća od 26. veljače 2014. o usklađivanju zakona država članica koji se odnose na elektromagnetsku kompatibilnost;

2014/35 / EU Europskog parlamenta i Vijeća od 26. veljače 2014. o usklađivanju zakona država članica o stavljanju na raspolaganje na tržištu električne opreme namijenjene za uporabu unutar određenih naponskih ograničenja

Primijenjene usklađene norme:

EN 62841-1:2015

IEC 62841-2-5:2014

EN IEC 55014-1:2021

EN IEC 55014-2:2021

EN 61000-3-2:2019

EN 61000-3-3:2013+A1:2019

Mjesto i datum izdavanja:
Sofia, Bulgaria
01 veljača 2024



Krasimir Petkov



EC DECLARATION OF CONFORMITY

Euromaster Import Export Ltd.
Address: Sofia 1231, Bulgaria, 246 Lomsko shausse Blvd.

Product: Woodworking Lathe
Brand: RAIDER
Type Designation: RD-WL04

is designed and manufactured in conformity with following Directives:

2006/42/EC of the European Parliament and of the Council of 17 May 2006 on machinery;
2014/30/EU of the European Parliament and of the Council of 26 February 2014 on the harmonization of the laws of the Member States relating to electromagnetic compatibility;
2014/35/EU of the European Parliament and of the Council of 26 February 2014 on the harmonization of the laws of the Member States relating to making available on the market of electrical equipment designed for use within certain voltage limits

The product fulfils the essential requirements of the following standards:

EN 62841-1:2015
IEC 62841-2-5:2014
EN IEC 55014-1:2021
EN IEC 55014-2:2021
EN 61000-3-2:2019
EN 61000-3-3:2013+A1:2019

Place&Date of Issue:
Sofia, Bulgaria
February 01, 2024



Krasimir Petkov



ЕО ДЕКЛАРАЦИЯ ЗА СЪОТВЕТСТВИЕ

Евромастер Импорт Експорт ООД
Адрес: София 1231, България, "Ломско шосе" 246.

Продукт: Струг за дърво
Запазена марка: RAIDER
Модел: RD-WL04

е проектиран и произведен в съответствие със следните директиви:

2006/42/ЕО на Европейския парламент и на Съвета от 17 май 2006 година относно машините;
2014/30/ЕС на Европейския парламент и на съвета от 26 февруари 2014 година за хармонизиране на законодателствата на държавите членки относно електромагнитната съвместимост;
2014/35/ЕС на Европейския Парламент и на Съвета от 26 февруари 2014 година за хармонизиране на законодателствата на държавите членки за предоставяне на пазара на електрически съоръжения, предназначени за използване в определени граници на напрежението

и отговаря на изискванията на следните стандарти:

EN 62841-1:2015
IEC 62841-2-5:2014
EN IEC 55014-1:2021
EN IEC 55014-2:2021
EN 61000-3-2:2019
EN 61000-3-3:2013+A1:2019

„ЕВРОМАСТЕР
ИМПОРТ - ЕКСПОРТ“
ООД

Място и дата на издаване:
София, България
01 февруари 2024 год.

Бранд мениджър:
Красимир Петков



DECLARAȚIE DE CONFORMITATE

Euromaster Import Export Ltd.

Adresa: Sofia 1231, Bulgaria, 246 Lomsko shausse Blvd.

Produs: Dispozitiv pentru despicat busteni

Trademark: RAIDER

Model: RD-WL04

este proiectat și fabricat în conformitate cu următoarele directive Directivelor:

Directiva 2006/42 / CE a Parlamentului European și a Consiliului din 17 mai 2006 privind echipamentele tehnice;

Directiva 2014/30 / UE a Parlamentului European și a Consiliului din 26 februarie 2014 privind armonizarea legislațiilor statelor membre referitoare la compatibilitatea electromagnetică;

Directiva 2014/35 / UE a Parlamentului European și a Consiliului din 26 februarie 2014 privind armonizarea legislațiilor statelor membre referitoare la punerea la dispoziție pe piață a echipamentelor electrice destinate utilizării în anumite limite de tensiune

este în conformitate cu următoarele standarde:

EN 62841-1:2015

IEC 62841-2-5:2014

EN IEC 55014-1:2021

EN IEC 55014-2:2021

EN 61000-3-2:2019

EN 61000-3-3:2013+A1:2019

Locul și Data apariției:
Sofia, Bulgaria
01 februarie 2024



Brand Manager:

Krasimir Petkov



ES – IZJAVA EU O SKLADNOSTI

Euromaster Import Export Ltd.

Address: Sofia 1231, Bulgaria, 246 Lomsko shausse Blvd.

Izdelek: Cepilec drv

Blagovna znamka: RAIDER

Model: RD-WL04

je zasnovan in izdelan v skladu z naslednjimi direktivami:

2006/42/ES Evropskega parlamenta in Sveta z dne 17. maj 2006 strojev;

2006/42 / EZ Evropskog parlamenta i Vijeća od 17. svibnja 2006. o strojevima;

2014/30 / EU Evropskog parlamenta i Vijeća od 26. veljače 2014. o usklađivanju zakona država članica koji se odnose na elektromagnetsku kompatibilnost;

2014/35 / EU Evropskog parlamenta i Vijeća od 26. veljače 2014. o usklađivanju zakona država članica o stavljanju na raspolaganje na tržištu električne opreme namijenjene za uporabu unutar određenih naponskih ograničenja

EN 62841-1:2015

IEC 62841-2-5:2014

EN IEC 55014-1:2021

EN IEC 55014-2:2021

EN 61000-3-2:2019

EN 61000-3-3:2013+A1:2019

**Tehnično dokumentacijo v EU se zagotavlja s strani:
EUROMASTER Import- Export Ltd.**



**Kraj in datum izdaje:
Sofija, Bolgarija
01 februar 2024**

Produktni vodja:

Krasimir Petkov

Εξουσία »RAIDER« έχει σχεδιαστεί και κατασκευαστεί σύμφωνα με τη Δημοκρατία της Βουλγαρίας στους κανονισμούς και τα πρότυπα για τη συμμόρφωση με όλες τις απαιτήσεις ασφάλειας.
Περιεχόμενο και πεδίο εφαρμογής της εμπορικής εγγύησης

Εγγύηση

Η περίοδος εγγύησης "Euromaster Import-Export ΕΠΕ δίνει το έδαφος της Βουλγαρίας είναι 24 μήνες.
Χρήστης έχει δικαίωμα να δωρεάν υπηρεσία επιδιόρθωσης ασφαλισμένος περιόδου εγγύησης, εφόσον η κάρτα εγγύησης συμπληρωθεί σωστά φτιαγμένο με υπογραφή και σφραγίδα αντιπρόσωπο, πώληση τη μονάδα, η οποία υπεγράφη από τον πελάτη ότι έχει επίγνωση των συνθηκών εγγύησης και φορολογική ταμειακή μηχανή απόδειξη ή τιμολόγιο αναγράφεται η ημερομηνία της αγοράς.

Επισκευή και Επιστροφές γίνονται δεκτές μόνο καθαρίζονται μηχανές!

Κατάργηση αναγνωρίζεται από ελάττωμα εγγύηση μας, έχει ως εξής: κατά την κρίση μας, είμαστε ελεύθεροι επισκευή ελαττωματικών όργανο ή να αντικατασταθούν με νέα, όπως η εγγύηση δεν ανανεώνεται.

Οι συσκευές πρέπει να χρησιμοποιούνται μόνο κατάλληλα και σύμφωνα με τις οδηγίες.

Για να εξασφαλιστεί η ασφαλής λειτουργία είναι υποχρέωση των πελατών να είναι εξοικειωμένοι με οδηγίες για τη χρήση των κανόνων ασφάλειας ισχύος του εργαλείου, όταν ασχολούνται με αυτό και κυρίως ο σκοπός της. Η μονάδα απαιτεί περιοδικός καθαρισμός και η σωστή συντήρηση.

Η εγγύηση δεν καλύπτει:

- Να φοράτε χρώματος των εργαλείων
- Ανταλλακτικά και αναλώσιμα, τα οποία υπόκεινται σε φθορά που προκαλείται από τη χρήση, όπως: λίπη, λάδια, πινέλα, οδηγιοί, οδοστρωτήρες, τα μαξιλάρια, οι κινητήριοι ιμάντες, εύκαμπτο άξονα σύρμα, ρουλεμάν, σφραγίδες, πιστόνι με ένα σφυρί συρραπτικά, κλπ.
- Αξεσουιάρ και αναλώσιμα όπως: λαβές, τη μύτη, μπαταρίες, περιπτώσεις, φορτιστές, τρυπάνια, δίσκοι κοπής, σμίλη μαχαίρια, αλυσίδες, γυαλόχαρτο, στάσεις, δίσκοι για στίλβωση, τσοκ (grip, κάτοχος του εργαλείου κοπής) για να τροχών καλώδιο το ίδιο καλώδιο για μηχανές κουρέματος γκαζόν, κ.λπ.
- Χωνευτό ασφάλειες και λάμπες
- Μηχανική βλάβη στο κύτος και όλα τα εξωτερικά μέρη της συσκευής, συμπεριλαμβανομένων των διακοσμητικών
- Ασφάλειες μάτι ασφάλειες εργαλεία κοπής, πλάκες από καουτσούκ, κουφώματα, χάρακες, κλπ.
- Το καλώδιο και το βύσμα
- Η συνολική ζημία σε πράξεις που προκλήθηκαν από φυσικές καταστροφές όπως πλημμύρες πυρκαγιές,, σεισμοί κ.λπ.

Απόσυρση από την εγγύηση

"Euromaster I / E Ltd έχει το δικαίωμα να αρνηθεί την παροχή υπηρεσιών εγγύησης, σε περιπτώσεις κατά τις οποίες:

- Ασυνεπής (ή κενό) τον αύξοντα αριθμό του άρθρου αυτού με μια συμπληρωμένη κάρτα εγγύησης
 - Indefinitkatsionniyat να αφαιρεθεί το σήμα ή εντελώς λείπει ένα
 - Προσπαθεί να ανεπίτρεπτη παρέμβαση στην παράνομη κατασκήνωση βάσης υπηρεσίας
 - Ζημιές που προκλήθηκαν λόγω κακής χρήσης (μη οδηγίες) της συσκευής από τον πελάτη ή σε τρίτους
 - Ζημία που προκαλείται λόγω της απρόσεκτο χειρισμό της συσκευής
 - Βλάβη στο στροφέιο ή στάτη, που αποτελείται από το δέσιμο μεταξύ τους, λόγω της τήξης των μόνωσης που προκαλούνται από τη συσχεόμενη υπερφόρτωση
 - Βλάβη στο στροφέιο ή στάτη που προκαλούνται από υπερφόρτωση ή διαταραχή αερισμού, εκφράζεται στην αλλαγή του συλλέκτη ή περιελίξεις
 - Δεν υπάρχει προστατευτικό δίσκοι, πλάκες στήριξης ή άλλες συνιστώσες που αποτελούν μέρος της δομής του μέσου και έχουν ως στόχο να εξασφαλίζει την ασφαλή και σωστή λειτουργία του
 - Το καλώδιο του οργάνου επεκτείνεται ή να αντικατασταθεί από τον πελάτη
 - Ζημιές που προκλήθηκαν από υπερφόρτωση ή η έλλειψη αερισμού και ανεπαρκή λίπανση των κινούμενων εξαρτημάτων
 - Ρουλεμάν φθορά ή μπλοκαριστεί λόγω υπερφόρτωσης, συνεχή λειτουργία ή σε σκόνη
 - Broken φέρει κολάρο
 - Λαμβάνοντας σπασμένα στρατόπεδο φωλιά μπλοκάρει ή σπασμένο κολάρο
 - Παραβίαση της ακεραιότητας των δοντιών των αλειωτικών εργαλείων (σπασμένα, φαρμαμένα)
 - Broken shronkono ή γαζών
 - El.klyuch Παράλειψη ή ηλεκτρονικό σύστημα ελέγχου που προκαλούνται από τη σκόνη ή ρήξη
 - Broken κβώπιο ταχυτήτων (το κεφάλι) που προκαλείται από την κλειδαριά μηχανισμού
 - Η εμφάνιση αφύσικη απόσταση μεταξύ εμβόλου και κυλίνδρου, ως αποτέλεσμα της υπερφόρτωσης, συνεχή λειτουργία ή σε σκόνη
 - Σύσφιξη μεταξύ εμβόλου και του κυλίνδρου, ως αποτέλεσμα της υπερφόρτωσης, συνεχή λειτουργία ή σε σκόνη
 - Κατεστραμμένα φυγόκεντρες τροχό και φρένο (αποχρωματισμός) - που οφείλεται στην εργασία κατά το δεσμευμένο φρένο
- Η προθεσμία για ένα ανακαινισμένο εγκρίθηκε το ηλεκτρικό υπηρεσία είναι μέσα σε ένα μήνα.
Εργαστήρια δεν είναι υπεύθυνοι για τα εργαλεία, αξιότητα από τους ιδιοκτήτες τους ένα μήνα μετά την νόμιμη προθεσμία για επισκευή!

Ανεξάρτητα από την εμπορική εγγύηση, ο πωλητής είναι υπεύθυνος για την έλλειψη συμμόρφωσης των καταναλωτικών αγαθών με τη σύμβαση για την πώληση στο πλαίσιο της ΣΕΣ.

Електричните апарати “Рајдер” се дизајнирани и произведени во согласност со нормативните документи и стандарди во согласност со сите барања за безбедност што се применуваат.

Содржината и опфат на гаранцијата

Услови на Гаранцијата

Рокот на гаранцијата се наведува во гарантниот лист и важи од датумот на купување на производот. Купувачот/Корисникот на електричната опрема имаат право на бесплатни поправки на уредот доколку истиот е во гарантираниот период, доколку гарантниот лист е правилно пополнети со потпис и печат од страна на продавачот кој го продал уредот, потпишан од страна на купувачот кој потврдува дека е запознаен со условите на гаранцијата и со фискална сметка или фактура која го потврдува датумот на купување на електричниот апарат.

За поправка и рекламација ќе бидат примени само добро исчистени машини!

Поправката на дефекти признати од наша страна во гарантираниот рок се изведува на следниот начин: по наш избор ги поправаме дефектните уреди бесплатно или ги менуваме за нови доколку се во гарантниот рок и доколку не е можно сервисирање.

Уредот треба да се користи строго по упатствата и прописите пропишани во упатството.

За безбедно работење со електричниот уред неопходно е купувачот пред да започне со користење на уредот, да се запознае со упатството за употреба, да се запознае со ставките за безбедност при работа и да го користи уредот за тоа што е наведено во упатството. Уредот бара периодично чистење и адекватно одржување.

Гаранцијата не опфаќа:

- Губење на бојата на машината.
- Делови и потрошни материјали кој подлежат на абеење при употреба, како што се: маст, масло, четкици, водичи, ваљаци, ролки, подлошки, погонски ремени, флексибилно вратило, лагери, семеринги, клип, работно тркало и др.
- Опрема и материјали како што се: Рачки,кабли, батерии, кутии, додатоци за напојување, бургии, дискови за сечење, ножеви ланци, шмиргли, граничници, конец за сечење и др.
- Стопени електрични осигурувачи и заштити
- Механички оштетувања на телото на уредот, декоративни елементи.
- Заштита за очите, заштита за сечење, гумирани плочки, затварачи, мерила и др.
- Кабел и приклучоци.
- Целокупно оштетување на апаратот настанато како последица од пожар, поплава, земјотрес и сл. Поништување на гаранцијата
- Правото да се поништи поправката (ремонт) во рамките на гарантниот период е во следниве случаи:
 - Серискијот број заведен во гаранцијата не одговара со серискијот број на машината .
 - Налепницата за идентификација залепена на производот е избришана или е исчезната.
 - Доколку друго лице кое не е овластениот сервис се обиде да го поправат уредот.
 - Доколку не се појави како резултат на несоодветна употреба на уредот (не следи ги инструкциите наведените во упатството) од страна на купувачот или друго лице.
 - Дефектот е предизвикан од невнимателна употреба со апаратот
 - Оштетувања предизвикани од работа со дотрајани (или лошо поставени) елементи за сечење
 - Оштетувањата на роторот или статорот настанале како последица на топењето на изолацијата предизвикано од прекумерно користење на апаратот.
 - Оштетувањата на роторот или статорот резултат на преоптоварување или оштетен на системот за вентилација која се манифестира со рамномерно потемнување на колекторот или намотката.
 - Недостигаат заштитните дискови, или други делови кои се дел од составната опрема и се наменети за да се обезбеди безбедно работење со уредот кога се користи правилно.
 - Електричниот кабел на машината е продолжен или замени од страна на корисникот.
 - Оштетувања на уредот од преоптеретување, лоша вентилација и од недоволно подмачкување на подвижните делови
 - Оштетени лагери поради преоптоварување или долготрајна работа.
 - Скршено легло за лагери од страна на блокиран лагер
 - Некомплетен заб на запчаникот (скршен, изабен)
 - Скршено шпонково или вилушесто лежиште
 - Оштетувања во електриката за клучот како резултат на прашина или кршење
 - Оштетување на редукционата кутија (глава) настанато од механизмот за заклучување
 - Појава на невообичаена лабавост помеѓу клипот и цилиндарот како резултат на преоптеретување, долготрајна употреба или прашина
 - Затегнатост помеѓу клипот и цилиндарот како резултат на преоптеретување прекумерна употреба или прашина
 - Оштетено централното тркало и кочницата(променета на боја) - последица на работа со блокирана кочница

Крајниот рок за поправка на уредот кој е примена во сервисот е 45 дена.

Овластениот сервис не сноси одговорност за опремата доколку сопственикот не ја подигне еден месец по истекот на законскиот рок за поправка на машината!

Elektroinstrumenti „RAIDER” su konstruisani i proizvedeni u saglasnosti sa normativnim dokumentima i standardima u skladu sa svim zahtevima za bezbednost koji važe na teritoriji Srbija

Sadržaj i obuhvat trgovačke garancije

Uslovi garancije

Garantni rok na teritoriji Srbija je 2 godine i teče od datuma kupovine elektrouredjaja.

Kupac-korisnik elektrouredjaja ima pravo na besplatnu popravku u osiguranom garantnom periodu, ako je garantni list popunjen ispravno potpisan i pečatiran od strane prodavca koji je uređaj prodao, potpisan od strane kupca kojim potvrđuje da je upoznat sa uslovima garancije i fiskalni račun kojim potvrđuje datum kupovine uređaja.

Za popravku i reklamaciju se primaju samo dobro očišćene mašine!

Popravka kvara priznatog sa naše strane u garantnom roku se izvršava na sledeći način: po našem izboru mi popravljamo pokvareni uređaj besplatno ili ga menjamo za nov i garantni rok se ne obnavlja.

Uređaj treba da se koristi strogo po instrukcijama navedenim u uputstvu za upotrebu.

Za bezbedan rad sa elektrouredjajem neophodno je da kupac pre početka upotrebe aparata pažljivo pročita uputstvo za upotrebu, zatim uputstvo za bezbednost pri radu i naravno da koristi uređaj za to za šta je neamenjen. Uređaj zahteva periodično čišćenje i adekvatno održavanje .

Garancija ne pokriva:

- ishabanu boju elektroaparata
- delovi i potrošni materijal koji podleže habanju prilikom upotrebe kao što su: grejs, ulje, četke, valjci, i dr.
- dodatni pribor i potrošni materijal kao što: rukohvati, baterije, kutije, dodatci za napajanje, svrdla, diskovi za sečenje, noževi, lanci, šmirgle, graničnici, kabli i dr.
- električni osigurači i sijalice
- mehanička oštećenja na telu aparat, dekorativni elementi na aparatu, štitnici za oči, štitnici za dodatke za sečenje, gumene ploče, učvršćivači, lenjiri, kabal i utičnica.
- celokupna oštećenja aparata nasatala kao poslrđica požara, poplava, zemljotresa i dr.

Otkaz garancije

Pravo da otkáže popravku (remont) u garantnom roku ima u sledećim slučajevima:

- Neodgovarajući (ili ne popunjen) serijski broj proizvoda u poredjenju sa serijskim brojem koji je upisan na garantni list
- Identifikaciona nalepnica proizvoda je izbrisana ili je nema.
- Ako je neko iz neovlašćenog servisa već pokušao da popravi aparat.
- Kvar je nastao kao posledica nepravilne upotrebe aparata (nisu poštovane instrukcije navedene u uputstvu za upotrebu) od strane kupca ili drugih lica.
- Oštećenja su nastala usled nemarne upotrebe aparata.
- Oštećenje rotora ili statora u vidu slepljivanja nastala kao posledica topljenja izolacije a prouzrokovana prekomernom upotrebom aparata.
- Oštećenje rotora ili statora posledica preopterećenja ili oštećenog sistema za ventilaciju koja se manifestuje ravnomernim potamnjivanjem kolektora ili zavojnica.
- Nedostaju zaštitni diskovi, ili drugi delovi uređaja koji su deo konstrukcije aparata i imaju za cilj da osiguraju bezbedan rada sa aparatom prilikom pravilne upotrebe.
- Kabal za napajanje aparata je produžavan ili menjan od strane kupca.
- Šteta naneta preopterećenjem, zbog nedostatka ventilacije ili nedovoljnog podmazivanja pokretnih komponenti.
- Sklonjeni lageri zbog preopterećenja ili dugotrajne upotre.

Rok za popravku uređaja koji je primljen u servis je 45 dena.

Ovlašćeni servis ne snosi odgovornost za aparate koje vlasnik nije došao da preuzme mesec dana nakon isteka zakonskog roka za popravku!

Garantia presupune repararea gratuita a defectelor datorate producatorului, in cadrul termenului de garantie

1. Vanzatorul care comercializeaza produsul are obligatia sa faca demonstratia de functionare a produsului si sa explice consumatorului modul de utilizare al acestuia, in cazul in care consumatorul solicita acest lucru.
 2. Produsul defect va fi receptionat de catre unitatea de service de care apartine care va efectua diagnosticarea defectului.
 3. Unitatea service are obligatia de a efectua diagnosticarea, expertizarea si depanarea, in perioada de garantie, gratuit, in cel mult 15 zile de la data inregistrarii reclamatiei consumatorului. In cazul in care produsul nu poate fi reparat, el va fi inlocuit imediat dupa ce se constata imposibilitatea folosirii acestuia, cu un produs similar, acordandu-se un nou termen de garantie care va curge de la data preschimbării produsului sau i se va restitui beneficiarului contravaloarea produsului. Agentul economic are aceleasi obligatii pentru produsul inlocuit ca si pentru produsul vandut initial.
 4. Durata termenului de garantie se prelungeste cu termenul scurs de la data la care consumatorul a reclamat defectarea produsului, pana la data repunerii in functiune a acestuia, acest fapt fiind inregistrat in certificatul de garantie de catre unitatea service care a executat reparatia.
 5. Pentru a beneficia de garantie, cumparatorul are obligatia de a respecta instructiunile de utilizare/intretinere predate de vanzator o data cu produsul si de a nu permite interventii asupra produsului din partea unor persoane neautorizate sa acorde service.
 6. In cazul unor defectiuni aparute in cadrul termenului de garantie, cumparatorul se va prezenta la unitatea service cu bonul/factura de cumparare, certificatul de garantie si reclamatia referitoare la deficientele produsului.
 7. Vanzatorul este obligat fata de consumator, pentru produsul reclamat in cadrul termenului de garantie, sa asigure si sa suporte toate cheltuielile pentru repararea sau inlocuirea acestuia, precum si cheltuielile de diagnosticare, expertizare, ambalare si transport.
 8. Producatorul si vanzatorul sunt exonerati de obligatiile lor privind garantia, daca defectiunea s-a produs din cauza nerespectarii de catre consumator a instructiunilor de utilizare, intretinere, manipulare, transport, depozitare, cuprinse in documentatia care insoteste produsul.
 9. Vanzatorul este obligat sa asigure repararea sau inlocuirea gratuita a produsului dupa expirarea termenului de garantie, in cazul in care defectiunea s-a datorat unor vicii ascunse, confirmate prin expertize tehnice efectuate de un organism neutru, aparute in cadrul duratei medii de utilizare a acestuia, caz in care cheltuielile aferente vor fi suportate de vanzator.
- 10. ATENTIE! RESPECTATI INTOCMAI INSTRUCIUNILE DIN MANUALUL DE UTILIZARE A PRODUSULUI!**
11. La expirarea perioadei de garantie (postgarantie) depanarea produsului se va efectua contra cost, la solicitarea clientului.
 12. La efectuarea unor lucrari service pentru lucrarea de remediere a defectului, in cazul in care lucrarea nu necesita utilizarea de piese de schimb, prestatorul va acorda pentru lucrare obligatoriu o garantie de cel putin 3 luni.
 13. Lista unitatilor service este mentionata in prezentul certificate de garantie.

RAIDER

SC EUROMASTER SRL
STR.HORIA,CLOSCA SI CRISAN,NR.5,HALA 3,OTOPENI, ILFOV TEL/
FAX:021.351.01.06

CERTIFICAT DE GARANTIE

Nr. _____ din _____

Denumirea produsului _____

Seria de fabricatie a produsului _____

Caracteristici tehnice _____

Garantie comerciala : PODUS HOBBY.Termen de garantie: 24 luni de la data vanzarii
catre consumatorii casnici (pentru toata gama RAIDER).

Durata medie de utilizare: 3 ani

Vandut prin societatea _____ din localitatea

_____ str. _____ nr. _____ cu

factura nr. _____ din _____

Cumparator _____

Data cumpararii produsului _____

LISTA CENTRELOR SERVICE AUTORIZATE

- SC Stefan Alex SRL- Str.Parcului Bl.K4,ScE,Ap.1, Calarasi , Tel : 0735.199.024
- ABC International SRL - Str.Babadag nr.5,Bloc1Sc.A parter,Tulcea; Tel : 0240.518.260
- Euro 94 SRL - Sos.Chitilei 60A sect1, Bucuresti ; Tel : 021.668.72.60
- SC Viva Metal Decor SRL- STR. ALBESTI NR. 10 (IN INCINTA FOSTEI AUTOBAZE ZENIT), Curtea de Arges; Tel : 0722.531.168 / 0732.148.633
- SC BUFFALO COM SRL – Sos Transilvaniei , Nr 17-19 , Oradea ; Tel: 0749.217.717
- SC AZIF COM SRL- Piata Chiriac Magazinul Universal, Craiova,Judetul Dolj, tel.0788.419.858,fax 0251.522.131
- SC GUMSERVICE SRL, Miercurea Ciuc, Str. George Cosbuc Nr. 14, TEL. 0266371183
- SC ADA TRADING SRL Calea Bucurestilor nr.64, bloc C1-3, Otopeni Ilfov.Tel/fax 0213504379
- SC TEHNO HOBY SRL strada Erou Bucur.nr.9, Piatra Neamt, judetul Neamt;Tel.0233236333, Fax.0233222026
- SC BASAROM COM SRL, Sos Alexandriei , Nr. 6A, Bragadiru, Ilfov, Tel 0214201637, Fax 0214201638.

14. EVIDENTA REPARATIILOR IN PERIOADA DE GARANTIE

Nr crt	Data reclamatie	Data rezolvare reclamatie	Reparatie executata/ piese inlocuite	Prelungire garantie	Garantie ptr. service	Nume si semnatura depanator	Semnatura consumator
<u>1</u>							
<u>2</u>							
<u>3</u>							
<u>4</u>							
<u>5</u>							
<u>6</u>							
<u>7</u>							

IMPORTATOR:
SC Euromaster SRL

VANZATOR:
Semnatura / stampila

15.AM CITIT CONDITIILE DE ACORDARE A GARANTIEI SI AM LUAT LA CUNOSTINTA.NU AM OBIECTIUNI (SEMNATURA CONSUMATORULUI) _____

Prezentul certificat de garantie este in conformitate cu prevederile HG 449/2003, privind comercializarea produselor si garantiile asociate cu OG 21/2008 si OG 174/2008 cu modificarile si completarile ulterioare republicate si nu afecteaza drepturile consumatorilor.

Produsul beneficiaza de o garantie legala de conformitate de 24 luni(2 ani).Existenta garantiei legale de conformitate si a celei comerciale nu exclude existenta garantiei de viciu ascuns conform OG 21/2008, cu modificarile si completarile ulterioare republicate si a codului civil.

Машините и аксесоарите „RAIDER“ са конструирани и произведени съгласно действащите в Република България нормативни документи и стандарти за съответствие с всички изисквания за безопасност.

СЪДЪРЖАНИЕ И ОБХВАТ НА ТЪРГОВСКАТА ГАРАНЦИЯ:

Търговската гаранция, която „Евромастер Импорт-Експорт“ ООД дава за територията на Република България е както следва:

- 36 месеца за всички електроинструменти и бензинови машини от сериите: Raider Industrial, Raider Pro;
- 36 месеца за физически лица за електроинструменти от сериите: Raider Power Tools, Raider Garden Tools;
- 12 месеца за юридически лица за електроинструменти от сериите: Raider Power Tools, Raider Garden Tools;
- 24 месеца за физически лица за инструменти от серията Raider Pneumatic;
- 12 месеца за юридически лица за инструменти от серията Raider Pneumatic;
- 24 месеца за физически лица за всички бензинови машини от сериите: Raider Power Tools и Raider Garden tools
- 12 месеца за юридически лица за всички бензинови машини от сериите: Raider Power Tools и Raider Garden tools
- 24 месеца за физически лица за всички крикове, ръчни машини, газови и дизелови калорифери от серията Raider Power Tools;
- 12 месеца за юридически лица за всички крикове, ръчни машини, газови и дизелови калорифери от серията Raider Power Tools

Търговската гаранция е валидна при предоставяне на гаранционна карта попълнена правилно в момента на закупуване на машината и фискален касов бон или фактура. Гаранционната карта трябва да съдържа модел, сериен номер, име подпис и печат на търговеца продал машината, подпис от страна на клиента, че е запознат с гаранционните условия и датата на покупката. Непопълнени или подправени гаранционни карти са невалидни. Машините трябва да се използват само по предназначение и в съответствие с инструкцията за употреба. За да се гарантира безопасната работа е необходимо клиента да се запознае добре с инструкциите за употреба на машината, правилата за безопасност при работа с нея и конкретното и предназначение.

Машината изисква периодично почистване и подходяща поддръжка.

ГАРАНЦИЯТА НЕ ПОКРИВА:

- износване на цветното покритие на машината;
- части и консумативи, които подлежат на износване, причинено от ползването като например: грес и масло, четки, водачи, опорни ролки, тампони, гумени маншони, задвижващи ремъци, спирачки, гъвкав вал с жило, лагери, семеринги, бутало с ударник на такери и др.;
- допълнителни аксесоари и консумативи като: ръкохватки, струйници, кутии, свредла, дискове за рязане, секачи ножове, вериги, шкурки, ограничители, полир-шайби, патронници (захвати и държачи на режещия инструмент), макарата за корда и самата корда за косачки и др.;
- ръчен стартерен механизъм и запалителна свещ;
- настройка на режима на работа;
- стопяеми електрически предпазители и крушки;
- механични повреди на корпуса и всички външни елементи на izdelieto, включително декоративни;
- предпазители за очни, предпазители за режещи инструменти, гумирани плочи, закопчалки, линеали и др.;
- захранващ кабел и щепсел;
- цялостните повреди на инструментите, причинени от природни бедствия, като пожари, наводнения, земетресения и др.;

ОТПАДАНЕ НА ГАРАНЦИЯТА:

Фирма „Евромастер И/Е“ ООД не е отговорна за повреди причинени от трети лица, като „Електроснабдителни дружества“, повреди от външен характер, като токови удари, нестандартни захранващи напрежения и има правото да откаже гаранционно обслужване при:

- несъответствие (или непопълнен) сериен номер на izdelieto с този попълнен на гаранционната карта;
- залепен или липсващ идентификационен етикет на машината;
- повреди възникнали при транспорт, неправилно съхранение и монтаж на машината;
- направен опит за неотризирана сервисна намеса в неутълномоощена сервисна база;
- повреди, които са причинени в следствие на неправилна употреба (неспазване инструкцията за експлоатация) на машината от страна на клиента или трети лица;
- повреди причинени в резултат на използването на машината в друга среда освен препоръчаната от производителя (влажност, температура, вентилация, напрежение, запрашеност и др.);
- повреди, причинени от попадане на външни тела в машината;
- повреди, причинени в следствие на небрежно боравене с машината;
- повреди причинени от работа без въздушен филтър или силно замърсен такъв;
- при неправилно съотношение на бензин/двутаково масло, водещо до блокиране на двигателя
- повреда в следствие неправилно поставен или незаточен режещ инструмент;
- повреда на редукторната кутия (предавката), причинена от недостатъчно добро смазване (с грес) на същата или механичен удар по задвижващата ос.
- повреда на ротор или статор, изразяваща се в спелване между тях, следствие на стопяване на изолациите, причинено от продължително претоварване;
- повреда на ротор или статор причинена от претоварване или нарушена вентилация, изразяваща се в промяна на цвета на колектора или намотките;
- натрупан нагар или запушен аусгус – резултат от предозирване на количеството масло в двутаковата смес.
- липса на масло за режещата верига или незаточена (изхабена) верига;
- запущена горивна система;
- липсват защитни дискове, опорни плотове или други компоненти които са част от конструкцията на инструмента и са предназначени за осигуряването на безопасната му и правилна експлоатация;
- захранващият кабел на инструмента е удължаван или подменен от клиента;
- повредата е причинена от претоварване или липса на вентилация, недостатъчно или неправилно смазване на движещите се компоненти на izdelieto;
- износване или блокирани лагери поради претоварване, продължителна работа или прах;
- разбито лагерно гнездо от блокиран лагер или разбита втулка;
- разбито шпонково или резбово съединение;
- повреда в ел.ключ или електронно управление причинена от прах или счупване;
- повредена редукторна кутия (глава) причинено от застопоряващия механизъм;
- поява на необичайна хлабина между бутало и цилиндр в резултат на претоварване, продължителна работа или прах;
- затягане между бутало и цилиндр в резултат на претоварване, продължителна работа или прах;

- повредено центробежно колело и спирачка (променен цвят)
- дължи се на работа с блокирана спирачка;
- спуквания по корпуса, причинени от неправилен монтаж на свързващи тръби, фитинги и подобни;
- липса на компоненти които са част от конструкцията на инструмента и са предназначени за осигуряването на безопасната му и правилна експлоатация;
- на всички водни помпи (без потопяемите) и хидрофори трябва да бъде монтиран възвратен клапан на входящия отвор. При хидрофорите периодично се проверява налягането на металния контейнер(налягането трябва да бъде в границите 1.5 – 2 бар).

ВНИМАНИЕ! Хидрофорите Raider с механичен пресостат не изключват автоматично при липса на вода!

- повреда причинена от работа „на сухо“ без вода, която се изразява в деформация на уплътненията и компонентите на помпената част.

- повреди причинени от замръзване и прекомерно прегряване;

Срокът за отремонтване на приети в сервиза машини е в рамките на един месец.

Сервизите не носят отговорност за машини, не потърсени от собствениците им един месец след законния срок за ремонт!

Търговската гаранция за батерии и зарядни устройства, която "Евромастер Импорт-Експорт" ООД дава за територията на Република България, е както следва:

- 18 месеца за батерията и зарядното устройство от сериите: Raider Industrial, Raider Pro;
- 12 месеца за батерията и зарядното устройство от сериите: Raider Power Tools, Raider Garden Tools;

Гаранционният срок започва да тече от датата на закупуване. Гаранцията покрива всички дефекти, възникнали при правилно ползване на батерията и зарядното устройство, съобразно инструкцията за употреба. "Евромастер Импорт-Експорт" ООД осигурява гаранция, приложима при изброените по-долу условия, чрез безплатно отстраняване на дефекти на продукта, за които в рамките на гаранционния срок може да се докаже, че се дължат на дефекти в материала или при производството. Търговската гаранция е валидна при предоставяне на гаранционната карта на машината, попълнена правилно в момента на закупуване на продукта и фискален касов бон или фактура. Гаранционната карта трябва да съдържа модел и сериен номер на акумулаторната машина, окомплектована с батерия и зарядно устройство, име, подпис и печат на търговеца продал комплекта акумулаторен електроинструмент, подпис от страна на клиента, че е запознат с гаранционните условия и датата на покупката.

Гаранцията не покрива:

- износване на цветното покритие на батерията и зарядното устройство;

- повреди възникнали при транспорт, механични повреди /на корпуса и всички външни елементи на батерията и зарядното, включително декоративни/, при други външни въздействия и природни бедствия като пожари, наводнения, земетресения;
- дефекти от амортизация, нормално износване и изхабяване;

Гаранцията за батерията и зарядното устройство отпада в случаите на:

- несъответстващ (или непълнен) сериен номер на комплекта акумулаторен електроинструмент с този попълнен на гаранционната карта;
- нарушение на целостта, изтриване или липса на етикета на производителя върху батерията и зарядното устройство;

- всички случаи на повреди, причинени от неправилна употреба (неспазване инструкцията за експлоатация), изпускане, удар, заливане с течности, небрежно боравене, и в случаи, че всички клетки в батерията са изтощени под критичния минимум;

- зареждане с неоригинални зарядни устройства, захранващият кабел на зарядното устройство е удължаван или подменян от клиента, или други външни въздействия в противоречие с изискванията на производителя;

- когато е правен опит за ремонт, монтаж, демонтаж, модификация от потребителя или промени от неупълномощени лица или фирми;

- при използване на батерията и зарядното устройство не по предназначение;

- повреди причинени в резултат на използването и съхранението на батерията и/или зарядното в друга среда освен препоръчаната от производителя (влажност, температура, вентилация, напрежение, запрашеност и др.);

- при токови удари, гръмотевични, наводнения, пожари, други външни въздействия;

- при работа с нестандартна захранваща мрежа и с други неподходящи или нестандартни устройства;

Срокът за отремонтване на приети в сервиза батерии и зарядни устройства е в рамките на срока за ремонт- един месец, след който сервизите не носят отговорност в случай, че не са потърсени.

Законовата гаранция е съгласно изискванията на ЗЗП и Закон за предоставяне на цифрово съдържание и цифрови услуги и за продажба на стоки. При несъответствие на стоките потребителят има правни средства за защита срещу продавача, които не са свързани с разходи за него, като търговската гаранция не засяга тези средства за защита на потребителя;

Независимо от търговската гаранция продавачът отговаря за липсата на съответствие на потребителската стока с договора за продажба съгласно гаранцията по чл. 33 – 38 (Закон за предоставяне на цифрово съдържание и цифрови услуги и за продажба на стоки).

Чл. 33. (1) Когато стоките не отговарят на индивидуалните изисквания за съответствие с договора, на обективните изисквания за съответствие и на изискванията за монтиране или инсталиране на стоките, потребителят има право:

1. да предяви рекламация, като поиска от продавача да приведе стоката в съответствие;

2. да получи пропорционално намаляване на цената;

3. да развали договора.

(2) В случаите по ал. 1, т. 1 потребителят може да избере между ремонт или замяна на стоката, освен ако това се окаже невъзможно или би довело до непропорционално големи разходи за продавача, като се вземат предвид всички обстоятелства към конкретния случай, включително:

1. стойността, която би имала стоката, ако нямаше липса на съответствие;

2. значимостта на несъответствието, и

3. възможността да бъде предоставено другото средство за защита на потребителя без значително неудобство за потребителя.

(3) Продавачът може да откаже да приведе стоката в съответствие, ако ремонтът и замяната са невъзможни или ако биха довели до непропорционално големи разходи за него, като се вземат предвид всички обстоятелства, включително тези по ал. 2, т. 1 и 2.

(4) Потребителят има право на пропорционално намаляване на цената или да развали договора за продажба в следните случаи:

1. продавачът не е извършил ремонт или замяна на стоката

съгласно чл. 34, ал. 1 и 2 или, когато е приложимо, не е извършил ремонт или замяна съгласно чл. 34, ал. 3 и ал. 4 или продавачът е отказал да приведе стоката в съответствие съгласно ал. 3;

2. появи се несъответствие въпреки предприетите от продавача действия за привеждане на стоката в съответствие; при несъответствие на стоки с дълготрайна употреба и на стоки, съдържащи цифрови елементи, продавачът има право да направи втори опит за привеждане на стоката в съответствие в рамките на срока на гаранцията по чл. 31;

3. несъответствието е толкова сериозно, че оправдава незабавно намаляване на цената или разваляне на договора за продажба, или

4. продавачът е заявил или от обстоятелствата е ясно, че продавачът няма да приведе стоката в съответствие в разумен срок или без значително неудобство за потребителя.

(5) Потребителят няма право да развали договора, ако несъответствието е незначително. Тежестта на доказване за това дали несъответствието е незначително се носи от продавача.

(6) Потребителят има право да откаже плащането на оставаща част от цената или на част от цената, докато продавачът не изпълни своите задължения за привеждане на стоката в съответствие.

Чл. 34. (1) Ремонтът или замяната на стоките се извършва безплатно в рамките на разумен срок, считано от уведомяването на продавача от потребителя за несъответствието и без значително неудобство за потребителя, като се вземат предвид естеството на стоките и целта, за която са били необходими на потребителя.

(2) За стоки, различни от стоките, съдържащи цифрови елементи, ремонтът или замяната на стоките се извършва безплатно в рамките на един месец, считано от уведомяването на продавача от потребителя за несъответствието и без значително неудобство за потребителя, като се вземат предвид естеството на стоките и целта, за която са били необходими на потребителя.

(3) Когато несъответствието се отстранява чрез ремонт или замяна на стоките, потребителят предоставя стоките на разположение на продавача. При замяна на стоките продавачът взема заменените стоки обратно от потребителя за своя сметка.

(4) Когато извършването на ремонт изисква демонтирането на стоките, които са били инсталирани съобразно тяхното естество и цел, преди да се появи несъответствието, или когато тези стоки трябва да бъдат заменени, задължението на продавача да ремонтира или да замени стоките включва демонтирането на стоките, които не съответстват, и инсталирането на заместващите стоки или на ремонтiranите стоки, или поемане на разходите за демонтиране и инсталиране на стоките.

(5) Потребителят не дължи заплащане за обичайната употреба на заменените стоки за времето преди тяхната замяна.

Чл. 35. Намалването на цената е пропорционално на разликата между стойността на получените от потребителя стоки и стойността, която биха имали стоките, ако нямаше липса на съответствие.

Чл. 36. (1) Потребителят упражнява правото си да развали договора чрез заявление до продавача, с което го уведомява за решението си да развали договора за продажба.

(2) Когато несъответствието се отнася само за някои от стоките, доставени съгласно договора за продажба, и е налице основание за разваляне на договора съгласно чл. 33, потребителят има право да развали договора за продажба само по отношение на тези стоки, които не съответстват, както и по отношение на всички други стоки, които е придобил заедно със стоките, които не съответстват, ако не може разумно да се

очаква, че потребителят ще се съгласи да запази само стоките, които съответстват.

(3) Когато потребителят развали договора за продажба изцяло или частично само по отношение на някои от доставените съгласно договора за продажба стоки, потребителят връща тези стоки на продавача без неоправдано забавяне и не по-късно от 14 дни, считано от датата, на която потребителят е уведомил продавача за решението си да развали договора за продажба. Крайният срок се смята за спазен, ако потребителят е върнал или изпратил стоките обратно на продавача преди изтичането на 14-дневния срок. Всички разходи за връщане на стоките, в т.ч. експедиране на стоките, са за сметка на продавача.

(4) Продавачът възстановява на потребителя заплата на цена за стоките след тяхното получаване или при представяне на доказателство от потребителя за тяхното изпращане на продавача. Продавачът е длъжен да възстанови получените суми, като използва същото платежно средство, използвано от потребителя при първоначалната трансакция, освен ако потребителят е изразил изрично си съгласие за използване на друго платежно средство и при условие че това не е свързано с разходи за потребителя.

Чл. 37. (1) Потребителят може да упражни правата си по този раздел, както следва:

1. за стоки, различни от стоки, съдържащи цифрови елементи, в срок до две години, считано от доставянето на стоката;

2. за стоки, съдържащи цифрови елементи, когато договорът за продажба предвижда еднократно предоставяне на цифрово съдържание или цифрова услуга, независимо от това дали несъответствието се дължи на физическите или цифровите елементи на стоката, в срок до две години, считано от доставянето на стоката и предоставянето на цифровото съдържание или цифровата услуга или в рамките на периода от време, посочен в чл. 31, ал. 1 и 2, без да се възпрепятства прилагането на чл. 28, ал. 3, т. 1;

3. за стоки, съдържащи цифрови елементи, когато договорът за продажба предвижда непрекъснато предоставяне на цифрово съдържание или цифрова услуга за определен период от време, независимо от това дали несъответствието се дължи на физическите или цифровите елементи на стоката, в срок до две години, считано от доставянето на стоката и от започването на непрекъснато предоставяне на цифровото съдържание или цифровата услуга;

4. за стоки, съдържащи цифрови елементи, когато договорът за продажба предвижда непрекъснато предоставяне на цифрово съдържание или цифрова услуга за период, по-дълъг от две години, и несъответствието се дължи на цифровите елементи на стоката, потребителят може да упражни правата си по този раздел в рамките на срока на действие на договора.

(2) Срокът по ал. 1 спира да тече през времето, необходимо за извършване на ремонт или замяна на стоката.

(3) Упражняването на правото на потребителя по ал. 1 не е обвързано с други срокове за предявяване на иск, различни от тези по ал. 1.

Чл. 38. Продавачът, който отговаря за несъответствие на стоките, дължащо се на действие или бездействие, включително на пропуск да се предоставят актуализации на стоки, съдържащи цифрови елементи, от страна на лице на предходен етап от веригата от търговски сделки, има право на иск за обезщетение за претърпени вреди срещу лицето или лицата, които са причинили несъответствието.

ГАРАНЦИОННА КАРТА

МОДЕЛ.....

СЕРИЕН №

СРОК

(за подробности виж гаранционните условия)

№, дата на фактура / касов бон.....

ДАНИИ ЗА КУПУВАЧА

ИМЕ/ФИРМА

(попълва се от служителя)

АДРЕС.....

(попълва се от служителя)

ПОДПИС НА КУПУВАЧА.....

(запознат съм с гаранционните условия и правилата за експлоатация, изделието е в техническа изправност и окомплектовка)

ДАНИИ ЗА ПРОДАВАЧА

ИМЕ/ФИРМА

(попълва се от служителя)

АДРЕС

(попълва се от служителя)

ДАТА/ПЕЧАТ

СЕРВИЗЕН ПРОТОКОЛ

Приемн протокол	Дата на приемане	Описание на дефекта	Дата на предаване	Подпис

Централен сервиз: София, бул: "Ломско шосе" 246, тел.: 0700 44 155 (безплатен за цялата страна)

e-mail: info@euromasterbg.com

GARANCIJSKA IZJAVA

MODEL	
SERIJSKA ŠT.	
GARANCIJSKI ROK	
PRODAJALEC	
IME/FIRMA	
NASLOV	
DATUM in ŽIG	

Deklaracija: Poreklo Kitajska, Euromaster Import Export Ltd. Je pooblaščen predstavnik proizvajalca in lastnik blagovne znamke RAIDER.

Distributer in prodajalec za slovenijo: Topmaster d.o.o.

SERVISER: Topmaster d.o.o.

Garancija: Garancija velja 24 mesecev od dneva pravilno zavedene prodaje. Ta garancija se izda samo za stranke, ki so orodje plačila. V primeru težav, ki jih povzročajo proizvodna napaka v garancijskem roku, proizvajalec nadomesti brezplačno menjavo delov za priznano napako. Rezervni deli so dobavljivi še 36 mesecev po preteku garancije.

Pošiljanje orodja in delo, se v vsakem primeru plača in bremenijo stranko. Izključeno iz garancije: škodo, nastalo zaradi slabega vzdrževanja, malomarnosti in uporabe, ki ni v skladu s splošnimi pogoji ne priznamo.

RAIDER zagotavlja svojim proizvedom kljub napakam v oblikovanju in proizvodnji za čas enega leta od dneva nakupa. Ta garancija ne vključuje redne obrabe obeh kovinskih in nekovinskih delov, zlorabe, z uporabo opreme preko svoje zmogljivosti in vse obrabe ali poškodb, ki so nastale kot rezultat s pomočjo hidravlične tekočine, ki je ne priporoča proizvajalec.

Prosimo, upoštevajte, da naše naprave niso namenjene uporabi v poslovnih, trgovskih in industrijskih aplikacijah. Zato se garancija razveljavi, če se oprema uporablja v aplikacijah poslovnih, trgovskih in industrijskih ali drugih enakovrednih dejavnosti. V nadaljevanju se prav tako izključijo iz naše garancije: nadomestilo za poškodbe pri prevozu in škodo, nastalo zaradi neizpolnjevanja za vgradnjo / sestavljanje navodil ali škodo, nastalo zaradi nestrokovnega montaže, neupoštevanja navodil, zlorabo ali neprimerno uporabo (na primer preobremenitev naprave), vdorom tujkov v napravo (npr. pesek ali prah), ki učinkov sile ali zaradi zunanjih dogodkov (npr. škoda, povzročena z napravo) in normalne obrabe zaradi nepravilnega delovanja naprave.

DATUM SPREJEMA	
OPIS OKVARE	
DATUM OKVARE	
DATUM PRODAJE	
PODPIS	

ZASTOPA IN PRODAJA: Topmaster d.o.o., Pot k sejmišču 30, 1231 Ljubljana

Tel. 01 6204390, info@topmaster.si, www.topmaster.si

«RAIDER» power tools are designed and manufactured in accordance with the regulations and standards for compliance with all safety requirements.
Content and scope of the commercial guarantee.

WARRANTY CONDITIONS

The warranty period is:

- For domestic use (private) - 24 months.
- For professional use (for companies) - 12 months.

User is entitled to free repair service in insured warranty period if the warranty card is filled properly made with signature and dealer's stamp, sold the instrument signed by the client that is aware of the warranty conditions and fiscal cash register receipt or invoice showing the date of purchase.

Repairs are accepted only cleaned machines!

Appliances should only be used appropriately and in accordance with the instructions.

To ensure safe operation is required the customer to be familiar with instructions for use of power tool safety rules when working with it and its particular purpose. The unit requires periodic cleaning and proper maintenance.

Warranty does not cover:

- Wear of colored coating of tools;
- Parts and consumables, which are subject to wear caused by use such as: grease, oil, brushes, guides, rollers, pads, drive belts, flexible wire shaft, bearings, seals, piston with a hammer tackers, etc.;
- Accessories and supplies such as: handles, nose, batteries, cases, chargers, drills, cutting discs, chisel knives, chains, sandpaper, stops, polishing discs, chucks (grip, holder of the cutting tool) to cord reel itself cord for lawn mowers, etc.;
- Fusible fuses and bulbs;
- Mechanical damage to the hull and all external components of the device, including ornamental;
- Fuses eye fuses cutting tools, rubber plates, frames, rulers, etc.;
- Cord and plug;
- Overall damage to instruments caused by natural disasters such as fires, floods, earthquakes, etc.;

The warranty is not valid in cases where:

- Inconsistent serial number of this article with a completed warranty card;
- The label is removed or completely missing one;
- Is attempting to unauthorized interference with unauthorized service base camp;
- Damage caused due to misuse (non instructions) of the device by the customer;
- Damage caused due to careless handling of the device;
- Damage to rotor or stator, consisting of the bonding between them, due to melting of insulation caused by the continuous overload;
- Damage to rotor or stator caused by overload or impaired ventilation, expressed in the change of the collector or windings;
- No protective disks, support panels or other components that are part of the structure of the instrument and are intended to ensure its safe and proper operation;
- The cord of the instrument is extended or replaced by the customer;
- Damage caused by overload or lack of ventilation and insufficient lubrication of moving components;
- Wear and tear bearings or blocked due to overloading, or powder;
- Broken bearing collar;
- Breach the integrity of the teeth of gears (broken, worn);
- Broken spline or bolting;
- Failure On/Off switch or electronic control caused by dust or breakage;
- Broken gear box (head) caused by the lock mechanism;
- Occurrence of abnormal clearance between piston and cylinder as a result of overloading or dust;
- Tightening between piston and cylinder as a result of overloading or dust;
- Damaged centrifugal wheel and brake (discolored) - due to work by a blocked brake;

The deadline for a renovated adopted in electric service is within a month.

Workshops are not responsible for the instruments are not contacted by the owners one month after the statutory period for repair!

EUROMASTER IMPORT EXPORT LTD

1231, Sofia, Bulgaria, 246 Lomsko shose Blvd.,

tel.: +359 700 44 155

fax: + 359 2 934 00 90

www.euromasterbg.com; e-mail: info@euromasterbg.com

